

JUMP Math 1.2

Libro 1 Parte 2 de 2

Índice

Unidad 1. Números y operaciones en base diez: entender el valor posicional	1
Unidad 2. Números y operaciones en base diez: utilizar el valor posicional para sumar y restar	17
Unidad 3. Operaciones y razonamiento algebraico: resolver problemas con dibujos, modelos e igualdades	48
Unidad 4. Geometría: razonamiento con figuras	102
Unidad 5. Medidas y datos: representar e interpretar datos	131



jump math™

MULTIPLYING POTENTIAL.

Copyright © 2020 JUMP Math

Se pueden reproducir fragmentos extraídos de esta publicación con el consentimiento escrito de JUMP Math o bajo el amparo de la ley.

En cualquier otro caso, se reservan los derechos. Por tanto, se prohíbe la reproducción, el almacenamiento y la cesión de esta publicación de todas las maneras o a través de cualquier medio (electrónico, mecánico, fotocopia, escaneo, grabación, entre otros), excepto que se autorice de manera explícita.

UpSocial

www.upsocial.org
www.jumpmath.cl

Autoría: Dr. John Mighton,

Asesoramiento: Dr. Heather Betel, Dra. Anna Klebanov, Dr. Sohrab Rahbar, Dra. Sindi Sabourin

Edición: Megan Burns, Liane Tsui, Natalie Francis, Katie Baldwin, Jackie Dulson, Janice Dyer, Neomi Majmudar, Una Malcolm, Jodi Rauch

Maquetación e ilustración: Linh Lam, Fely Guinasao-Fernandes, Sawyer Paul, Marijke Friesen, Pam Lostracco

Diseño de la portada: Blakeley Words+Pictures

Fotografía de la portada: © iStockphoto.com/George Bailey

Revisión de la segunda edición en español: febrero de 2020

Publicado por UpSocial bajo acuerdo de licencia con JUMP Math (www.jumpmath.org).

Publicado originalmente por JUMP Math en inglés en Estados Unidos en 2014 bajo el título

JUMP Math Assessment & Practice Book 1.2 (ISBN 978-1-927457-33-7).

Traducción, corrección y revisión: L'Apòstrof, SCCL (Laia Brossa, Núria Dordal, Mar Esteller, Eva Girona, Gerard Malet, Laia Brossa, Virginia Sanmartín, Núria Vila)

Adaptación: Paula Torres, Santi González, David Quesada

Impresión: Salesianos Impresores S. A.

ISBN: 978-84-945498-1-6

Impreso en Santiago, Chile, 2021



Nota para educadores, familias y todos los que piensen que las matemáticas son tan importantes como las lenguas, para el pleno funcionamiento de la sociedad.

Bienvenidos a JUMP Math

Entrar en el mundo de JUMP Math significa creer que todos los niños y niñas tienen habilidades para la aritmética y para disfrutar de las matemáticas. Su fundador y matemático John Mighton ha utilizado esta premisa para desarrollar este programa innovador. Los recursos disponibles secuencian y describen los conceptos matemáticos de una manera tan clara y gradual que cualquiera puede entenderlos.

El programa JUMP Math consta de guías para los docentes (constituyen el núcleo del programa), lecciones interactivas para trabajar en la pizarra, libros de práctica y evaluación para los estudiantes, material manipulativo y de evaluación, y acciones de divulgación y formación para docentes, entre otras. Para más información visiten la web de JUMP Math: **www.jumpmath.cl**

Los educadores de los centros que implantan JUMP Math tienen acceso a las guías para docentes en nuestra web. Recomendamos que lean la introducción antes de utilizar estos recursos para poder entender la filosofía y la metodología de JUMP Math. Los libros de práctica y evaluación están pensados para que los alumnos los usen con la ayuda de adultos. Cada estudiante tiene unas necesidades únicas y es importante darles apoyo y animarlos a medida que trabajan el material.

Siempre que sea posible, dejen que los alumnos descubran los conceptos por sí mismos. En el ámbito de las matemáticas, los descubrimientos se pueden realizar de manera progresiva. Descubrir un paso nuevo es como encajar piezas de un rompecabezas: emocionante y gratificante.

Los ejercicios marcados con el ícono  deben realizarse en un cuaderno. Es necesario que los estudiantes dispongan de un cuaderno de papel cuadriculado para resolver los ejercicios extras o si tienen necesidad de espacio adicional para realizar cálculos.

Índice

PARTE 1

Unidad 1. Operaciones y razonamiento algebraico: contar

OA1-1	Contar (1)	1
OA1-2	Contar y emparejar	3
OA1-3	Cero	8
OA1-4	Escribir los números	12
OA1-5	Contar (2)	15
OA1-6	Contar usando dibujos	17
OA1-7	“Más” y “menos”	20
OA1-8	Emparejar	23
OA1-9	¿Cuántos más?	26
OA1-10	“Igual”	28
OA1-11	“Igual” y “diferente” con números	30

Unidad 2. Números y operaciones en base diez: introducción a “mayor que” y “menor que”

NBT1-1	Contar hasta el 20	32
NBT1-2	Contar hasta el 20 usando una tabla	34
NBT1-3	Bloques de unidades y decenas	37
NBT1-4	Más bloques de unidades y decenas	41
NBT1-5	Encontrar el número mayor usando tablas (1)	44
NBT1-6	Encontrar el número mayor usando tablas (2)	46
NBT1-7	“Mayor que”	49
NBT1-8	“Menor que”	51
NBT1-9	“Mayor que” y “menor que”	53
NBT1-10	Ordenar números hasta el 20	57

Unidad 3. Operaciones y razonamiento algebraico: introducción a la suma

OA1-12	Sumar	59
OA1-13	Más sumas	62
OA1-14	El orden en la suma	65
OA1-15	Sumar usando una tabla	67
OA1-16	Contar para sumar 1 o 2	71
OA1-17	Contar para sumar	74
OA1-18	Contar empezando por ambos números	76
OA1-19	Sumar en la recta numérica	78
OA1-20	Sumar 5	83
OA1-21	Sumar 10	85
OA1-22	Parejas que suman 5 o 10	88
OA1-23	Series en sumas	90

OA1-24	Sumar 3 números	94
OA1-25	Usar el 5 para sumar	96
OA1-26	Usar el 10 para sumar	98
OA1-27	Dobles	100
OA1-28	Usar los dobles para sumar	103
OA1-29	Escoger una estrategia	105
OA1-30	Problemas con sumas	107

Unidad 4. Operaciones y razonamiento algebraico: introducción a la resta

OA1-31	Restar	111
OA1-32	Restar 1 o 2	115
OA1-33	Restar en la recta numérica	119
OA1-34	Restar en la recta numérica (ampliación)	124
OA1-35	Contar hacia atrás	129
OA1-36	Contar hacia atrás para restar	131
OA1-37	Sumar y restar	132
OA1-38	Más estrategias para restar	135
OA1-39	Restar para obtener 10	137
OA1-40	Restar usando bloques de base 10	139
OA1-41	Problemas con restas	143

Unidad 5. Medidas y datos: medir longitudes

MD1-1	Longitud	146
MD1-2	Ancho	149
MD1-3	Altura	152
MD1-4	Comparar longitudes	155
MD1-5	Más sobre comparación de longitudes	159
MD1-6	Comparar tiempos	161

Unidad 6. Operaciones y razonamiento algebraico: estrategias para la suma y la resta

OA1-42	Agrupar 10 para sumar	162
OA1-43	Sumar más de 10	164
OA1-44	Más sobre sumas mayores que 10	167
OA1-45	Comparar con 5	171
OA1-46	Comparar con 5 y con 10	176
OA1-47	Uno más, uno menos	179
OA1-48	Figuras y expresiones numéricas	182
OA1-49	Más sobre figuras y expresiones numéricas	186
OA1-50	Comparar números usando figuras	189
OA1-51	Más ejercicios con sumas	193
OA1-52	Más ejercicios con restas	196
OA1-53	Más ejercicios con sumas y restas	199

PARTE 2

Unidad 1. Números y operaciones en base diez: entender el valor posicional

NBT1-11	Contar hasta el 100	1
NBT1-12	Números anterior y posterior	4
NBT1-13	Decenas	7
NBT1-14	Contar grupos de 10	10
NBT1-15	La cifra de las decenas y de las unidades	12
NBT1-16	Números ordinales	15

Unidad 2. Números y operaciones en base diez: utilizar el valor posicional para sumar y restar

NBT1-17	Contar de 2 en 2	17
NBT1-18	Contar de 5 en 5 y de 10 en 10	18
NBT1-19	Par e impar	23
NBT1-20	Series con pares e impares	25
NBT1-21	Sumar decenas a decenas	29
NBT1-22	Restar decenas de decenas	33
NBT1-23	Sumar 10	37
NBT1-24	Restar 10	40
NBT1-25	Más sobre sumar y restar 10	42
NBT1-26	Diez más o diez menos	44
NBT1-27	Contar por decenas a partir de un número	46

Unidad 3. Operaciones y razonamiento algebraico: resolver problemas con dibujos, modelos e igualdades

OA1-54	Igualdades y desigualdades con balanzas	48
OA1-55	Expresiones numéricas (1)	53
OA1-56	Expresiones numéricas (2)	56
OA1-57	Sumar y “cuántos más”	58
OA1-58	Encontrar un sumando para contar	61
OA1-59	Restar contando	64
OA1-60	Expresiones numéricas (3)	67
OA1-61	Identificar partes y totales	69
OA1-62	Representar las partes y los totales	72
OA1-63	Partes y totales	76
OA1-64	Partes, totales y expresiones numéricas	80
OA1-65	Problemas con partes y totales	83
OA1-66	Series	87
OA1-67	Antes, después y entre	91
OA1-68	Series crecientes	93
OA1-69	Series decrecientes	96
OA1-70	Describir series	98

Unidad 4. Geometría: razonamiento con figuras

G1-1	Izquierda, derecha, encima, debajo	102
G1-2	Lados y vértices	105
G1-3	Más sobre lados y vértices	108
G1-4	Cuadrados y rectángulos	110
G1-5	Ángulos rectos	113
G1-6	Triángulos	115
G1-7	Círculos	118
G1-8	Cubos y prismas rectangulares	121
G1-9	Esferas, cilindros y conos	123
G1-10	Caras planas y caras curvas	126
G1-11	Identificar figuras en 3D	128

Unidad 5. Medidas y datos: representar e interpretar datos

MD1-7	Clasificar	131
MD1-8	Clasificar en grupos distintos	133
MD1-9	Clasificar y representar	136
MD1-10	Pictogramas	138
MD1-11	Tablas de frecuencias	141
MD1-12	Más tablas y pictogramas	144

NBT1-11 Contar hasta el 100

Pinta los números mientras cuentas.

1.

del 20 al 29

11	12	13	14	15	16	17	18	19	20
21	22	23	24	25	26	27	28	29	30

2.

del 30 al 39

21	22	23	24	25	26	27	28	29	30
31	32	33	34	35	36	37	38	39	40

3.

del 40 al 49

31	32	33	34	35	36	37	38	39	40
41	42	43	44	45	46	47	48	49	50

4.

del 50 al 59

41	42	43	44	45	46	47	48	49	50
51	52	53	54	55	56	57	58	59	60

61	62	63	64	65	66	67	68	69	70
71	72	73	74	75	76	77	78	79	80
81	82	83	84	85	86	87	88	89	90
91	92	93	94	95	96	97	98	99	100

Usa la tabla para completar los espacios.

5.

61, 62, 6 , 6 , 6 , 66

71, 7 , 7 , 7 , 7 , 76

81, , , , , 86

91, , , , 95,

Completa los espacios en blanco.

6.

54, 55, , , ,

91, 92, , , ,

80, 81, , , ,

7.

Joaquín cuenta del 30 al 37.

Y escribe 30, 31, 32, 33, 84, 35, 36, 37.

Explica el error de Joaquín.

Cuenta todas las letras.

Escribe el nuevo total después de cada palabra.

Compruébalo con un compañero. Corrijan los errores.

8.

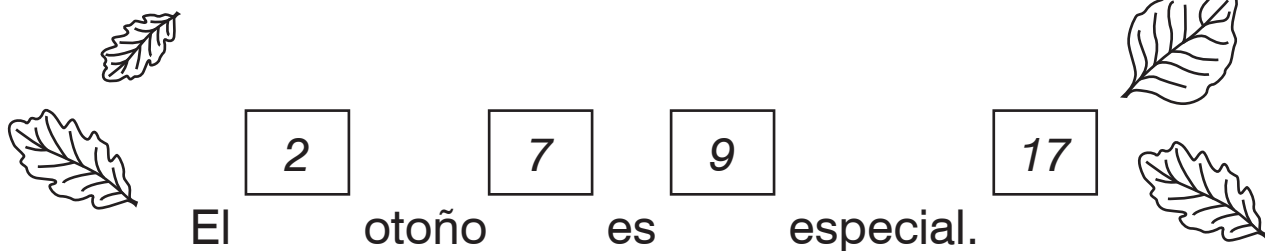

El otoño es especial.

Caen las hojas



de muchos árboles.

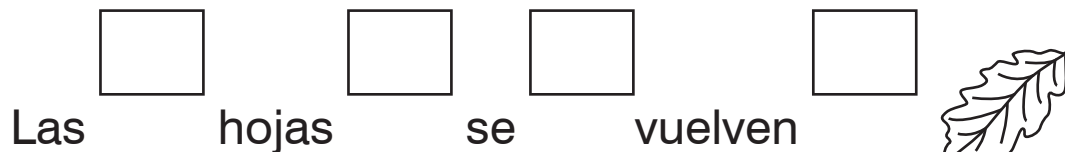

Las hojas se vuelven

rojas, naranjas,

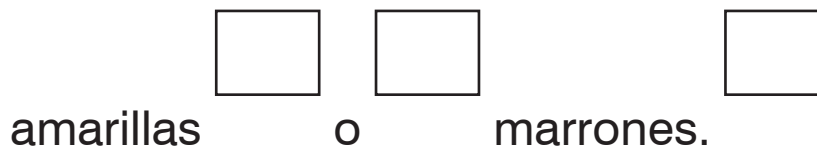

amarillas o marrones.

NBT1-12 Números anterior y posterior

- Ennegrece los números.
- Encierra los números una vez ennegrecidos.

1.

① ⑤ 8 9 10 11 12 14 15 18 20
21 23 25 28 29 30 31 35 38 40

1	2	3	4	5	6	7	8	9	10
11	12	13	14	15	16	17	18	19	20
21	22	23	24	25	26	27	28	29	30
31	32	33	34	35	36	37	38	39	40

2.

72 73 74 77 79 83
87 88 89 93 97 99

71	72	73	74	75	76	77	78	79	80
81	82	83	84	85	86	87	88	89	90
91	92	93	94	95	96	97	98	99	100

- Escribe las letras que se han formado con los números ennegrecidos.

3.

- Encierra el número en la tabla.
- Escribe el número **anterior**.
- Escribe el número **posterior**.

1	2	3	4	5	6	7	8	9	10
11	12	13	14	15	16	17	18	19	20
21	22	23	24	25	26	27	28	29	30
31	32	33	34	35	36	37	38	39	40
41	42	43	44	45	46	47	48	49	50

4.

24 25 26

5.

_____ 8 _____

6.

_____ 37 _____

7.

_____ 21 _____

8.

_____ 40 _____

9.

_____ 19 _____

10.

_____ 44 _____

11.

_____ 11 _____

Completa con los números que faltan.

12.

33	34	35		37
43	44	45	46	47
53	54	55	56	57

13.

11	12	13	14
21	22	23	24
31		33	34

14.

21	22	23
31	32	33
41	42	
51	52	53

15.

64	65	66
	75	76
84	85	86
94	95	

16.

48	49
58	59
	69
78	79

17. EXTRA

16	17	18	19	20
26	27	28	29	30
36		38	39	40
46	47	48	49	
56	57	58	59	60

18. EXTRA

32		34	35	
42	43	44		46
	53	54	55	56
62	63	64	65	
72	73		75	76

NBT1-13 Decenas

1	2	3	4	5	6	7	8	9	10
11	12	13	14	15	16	17	18	19	20
21	22	23	24	25	26	27	28	29	30

20 son 2 bloques de decenas.

Usa bloques de decenas para encontrar la respuesta.

1	2	3	4	5	6	7	8	9	10
11	12	13	14	15	16	17	18	19	20
21	22	23	24	25	26	27	28	29	30
31	32	33	34	35	36	37	38	39	40
41	42	43	44	45	46	47	48	49	50

1. 30 son _____ bloques de decenas.

2. 40 son _____ bloques de decenas.

3. 50 son _____ bloques de decenas.

4. 10 es _____ bloque de decenas.

Ahora responde sin usar bloques.

5. 60 son _____ bloques de decenas.

6. 70 son _____ bloques de decenas.

Completa los espacios en blanco.

7.



 2 bloques de decenas = 20 bloques de unidades

8.

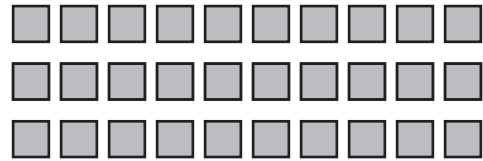
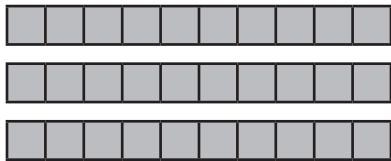

 bloques de decenas = bloques de unidades

9.

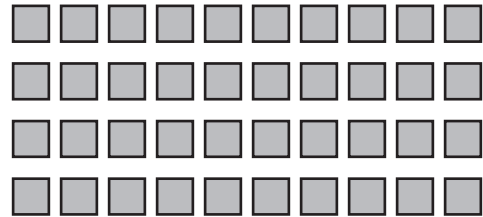

 bloques de decenas = bloques de unidades

10.

5 bloques de decenas = bloques de unidades

11.

6 bloques de decenas = bloques de unidades

12.

7 bloques de decenas = bloques de unidades

Completa los espacios en blanco.

13.

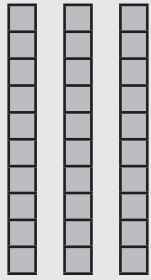

3 decenas = 30 unidades

14.

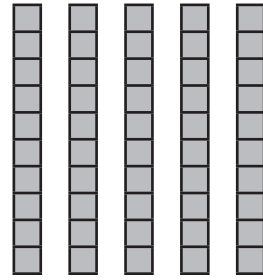

___ decenas = ___ unidades

15.

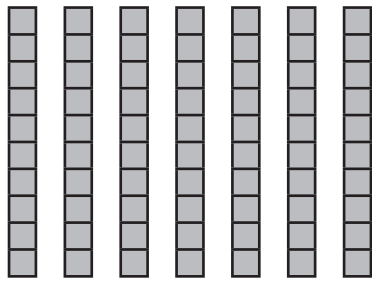

___ decenas = ___ unidades

16.



___ decenas = ___ unidades

17.



10

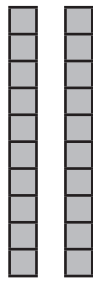

20

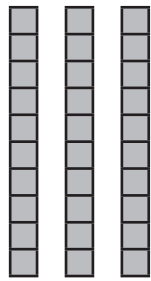

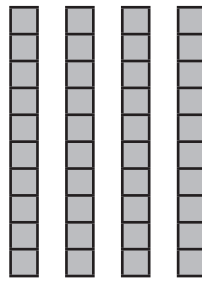

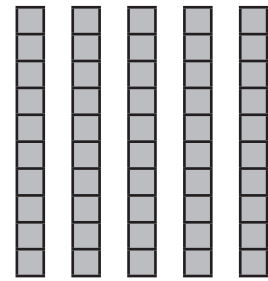

COPYRIGHT © 2020 JUMP MATH: PROHIBIDA LA REPRODUCCIÓN. EDICIÓN EN ESPAÑOL.

Cuenta de decena en decena.

18.

10, 20, _____, _____, _____

19.

40, 50, _____, _____, _____

NBT1-14 Contar grupos de 10

Cuenta cuántas hay. Forma grupos de 10.

1.

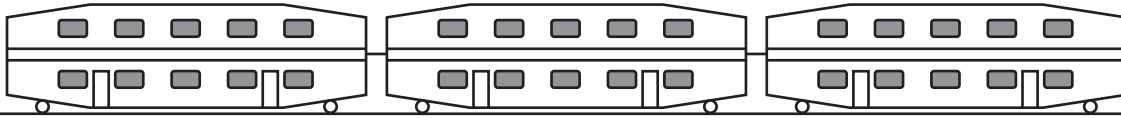

_____ ventanas

2.

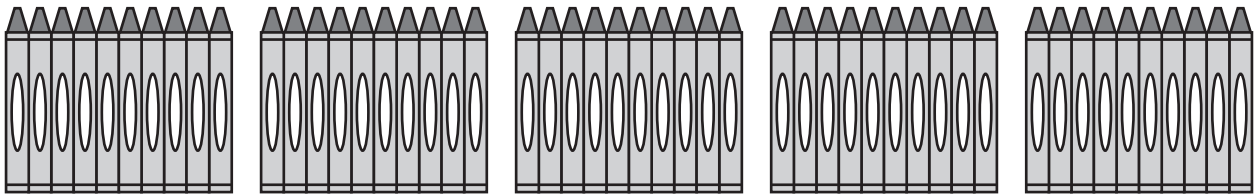

_____ lápices de cera

3.

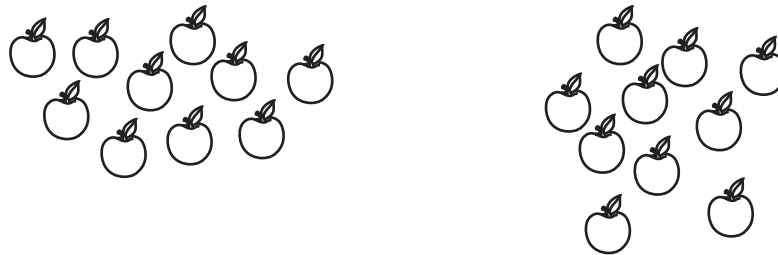

_____ manzanas

4.

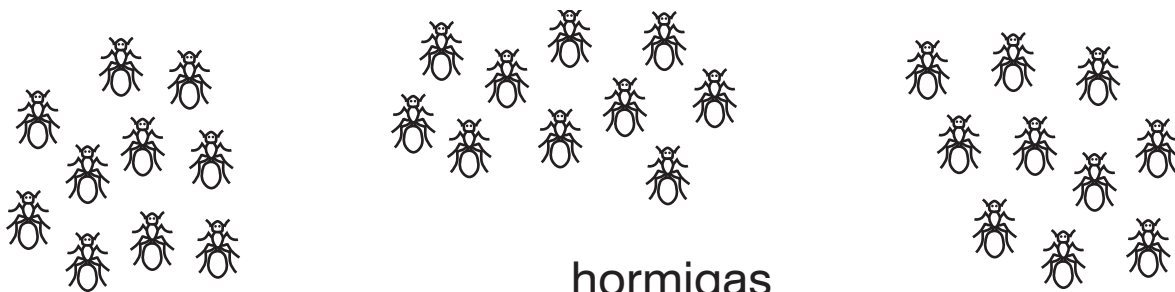

_____ hormigas

- Encierra grupos de 10.
- Escribe el número de bloques de unidades.

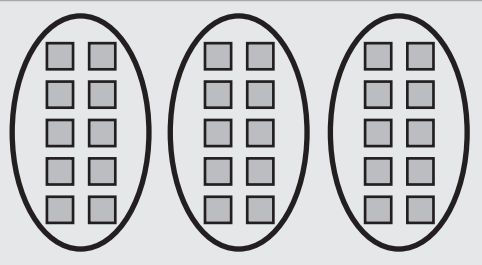
5. 

30 bloques de unidades

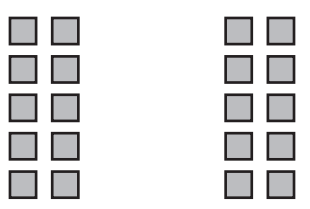
6. 

___ bloques de unidades

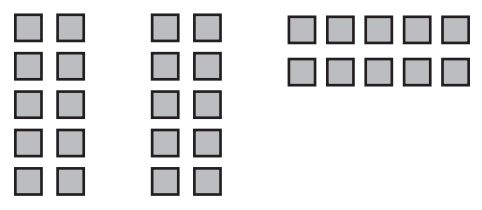
7. 

___ bloques de unidades

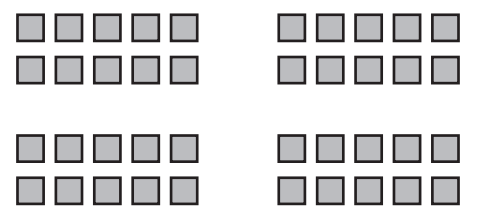
8. 

___ bloques de unidades

9. 

___ bloques de unidades

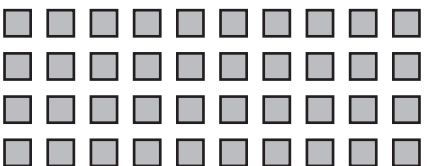
10. 

___ bloques de unidades

11. Jorge dice que en el dibujo hay 20 puntos. Explica su error. 

12. Maribel mete 10 pesos en su monedero cada día. ¿Cuántos pesos tendrá después de 4 días?

NBT1-15 La cifra de las decenas y de las unidades

1	2	3	4	5	6	7	8	9	10
11	12	13	14	15	16	17	18	19	20
21	22	23	24	25	26	27	28	29	30

24 son 2 decenas y 4 unidades.

Usa la tabla para completar los espacios.

1	2	3	4	5	6	7	8	9	10
11	12	13	14	15	16	17	18	19	20
21	22	23	24	25	26	27	28	29	30
31	32	33	34	35	36	37	38	39	40

1.

28 son _____ decenas y _____ unidades.

2.

35 son _____ decenas y _____ unidades.

3.

27 son _____ decenas y _____ unidades.

4.

30 son _____ decenas y _____ unidades.

- Completa la tabla.
- Escribe el número representado.

5.

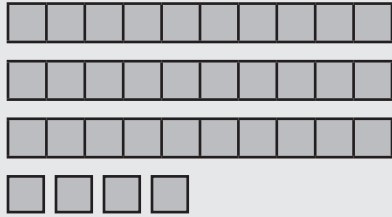

Decenas	Unidades
3	4

número = 34

6.

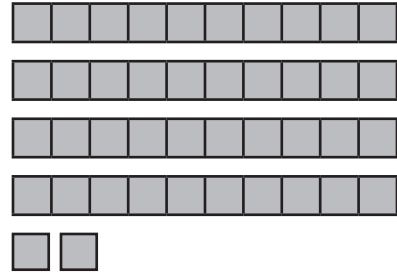

Decenas	Unidades

número = _____

7.

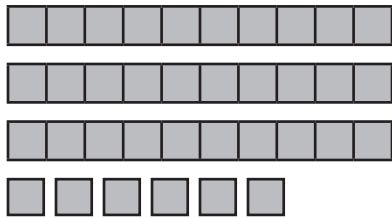

Decenas	Unidades

número = _____

8.



Decenas	Unidades

número = _____

- Representa los números usando bloques.

9.

50

43

37

19

32

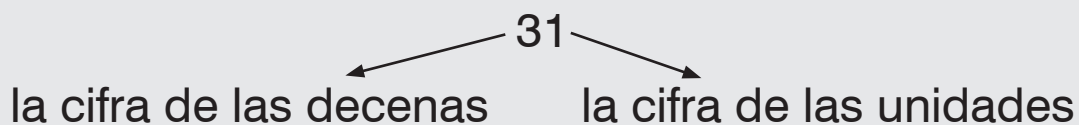

Encierra la cifra.

10. ③ 2
cifra de las decenas

11. 1 ⑦
cifra de las unidades

12. 8 1
cifra de las decenas

13. 7 5
cifra de las decenas

14. 6 3
cifra de las unidades

15. 5 2
cifra de las unidades

16. 9 8
cifra de las decenas

17. 6 6
cifra de las unidades

18. 2 3
cifra de las decenas

Escribe el número de unidades o de decenas.

19.

El 3 de 37 significa 3 decenas.

El 6 de 46 significa 6 unidades.

El 2 de 92 significa _____.

El 3 de 35 significa _____.

20. ¿Cuántas unidades hay en 2 bloques de decenas?

21. Daniel usa 3 bloques de decenas para representar un número. ¿Qué número es?

NBT1-16 Números ordinales

- Encierra con un círculo los 3 **primeros** lápices.
- Pinta el **3.º** lápiz.
- Tacha la **última** goma.

1.

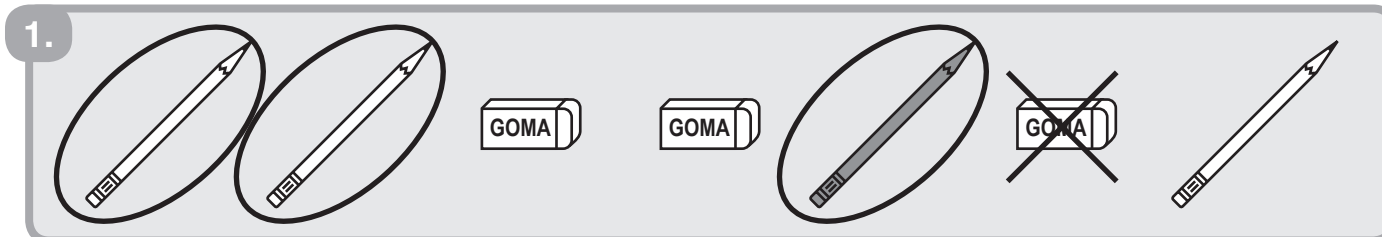

A row of school supplies. From left to right: two pencils are circled, followed by two erasers labeled 'GOMA', then a pencil circled, an eraser with a large 'X' over it, and finally a single pencil.

2.

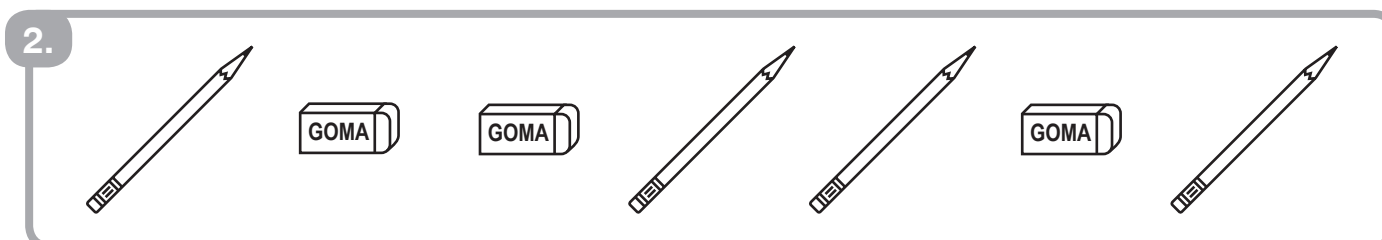

A row of school supplies. From left to right: one pencil, two erasers labeled 'GOMA', two pencils, one eraser labeled 'GOMA', and one pencil.

3.

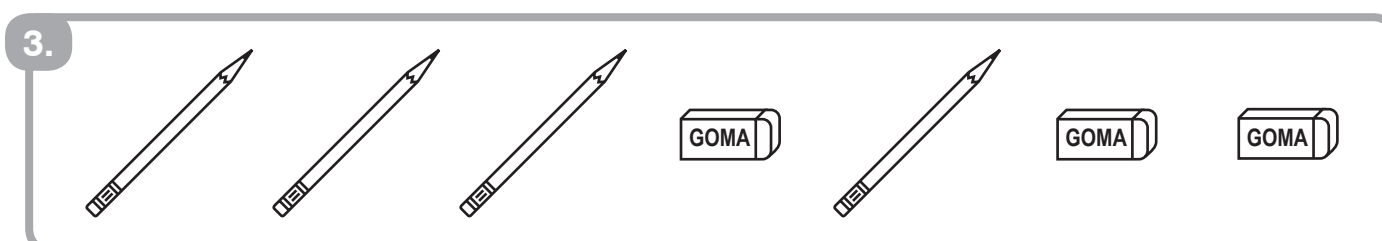

A row of school supplies. From left to right: three pencils, one eraser labeled 'GOMA', one pencil, and two erasers labeled 'GOMA'.

4.

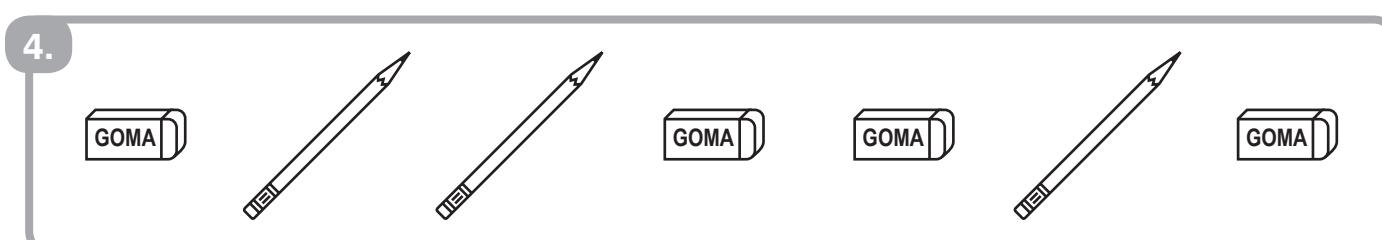

A row of school supplies. From left to right: one eraser labeled 'GOMA', two pencils, two erasers labeled 'GOMA', one pencil, and one eraser labeled 'GOMA'.

5.



A row of school supplies. From left to right: one eraser labeled 'GOMA', one pencil, three erasers labeled 'GOMA', and two pencils.

6.

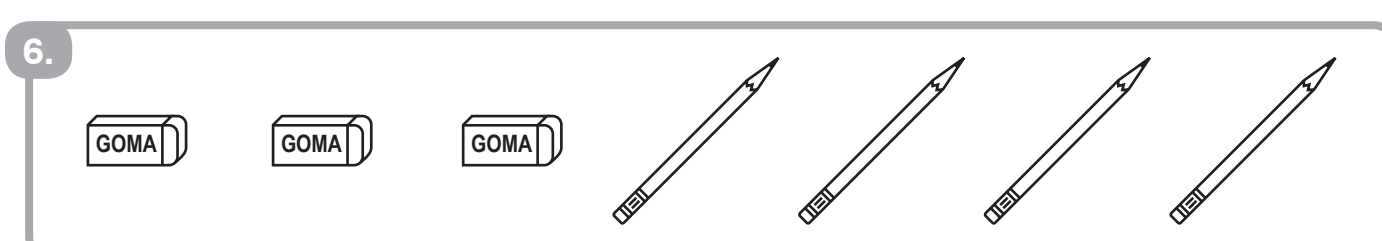

A row of school supplies. From left to right: three erasers labeled 'GOMA', and four pencils.

- Marca con un ✓ el primero.
- Encierra con un círculo la respuesta.

7.

8. ¿Quién es el 7.º?

9. ¿Qué perro es el 6.º?

10. ¿Qué vagón es el 8.º?

COPYRIGHT © 2020 JUMP MATH: PROHIBIDA LA REPRODUCCIÓN. EDICIÓN EN ESPAÑOL.

NBT1-17 Contar de 2 en 2

Cuenta de 2 en 2 y pinta los números conforme los digas.

Empieza por el **2** y pinta los números de **azul**.

Empieza por el **1** y pinta los números de **rojo**.

1.

1	2	3	4	5	6	7	8	9	10
11	12	13	14	15	16	17	18	19	20
21	22	23	24	25	26	27	28	29	30
31	32	33	34	35	36	37	38	39	40

Los azules tienen como cifra de las unidades __, __, __, __ o __.

Los rojos tienen como cifra de las unidades __, __, __, __ o __.

Cuenta de 2 en 2.

2.

2 _____ _____ _____ _____ _____ 14

3.

42 _____ _____ _____ _____ _____

4.

86 _____ _____ _____ 94 _____ _____

5.

1 _____ _____ _____ 9 _____ _____

6.

61 _____ _____ _____ _____ _____

Cuenta hacia atrás de 2 en 2.

7.

86 84 _____ _____ _____ 76 _____

NBT1-18 Contar de 5 en 5 y de 10 en 10

- Empieza por el 5 y cuenta de 5 en 5. Pinta los números conforme los digas.

1.

1	2	3	4	5	6	7	8	9	10
11	12	13	14	15	16	17	18	19	20
21	22	23	24	25	26	27	28	29	30

Los números pintados tienen como cifra de las unidades
_____ o _____.

- Cuenta de 5 en 5.

2.

0 5 _____

3.

60 65 _____

4.

74 _____ 99 _____

- Cuenta hacia atrás de 5 en 5.

5.

30 25 _____

6.

53 _____ 28 _____

7.

92 _____ 77 _____

Cuenta de 2 en 2 y luego de 1 en 1 para ver cuántos hay.

8.

2 4 6 7

7

9.

10.

11.

Cuenta de 5 en 5 y luego de 1 en 1 para ver cuántos hay.

12.

5 6 7 8

8

13.

14.

15.

16.

A B C D E F G H I J K L M N Ñ

O P Q R S T U V W X Y Z

Hay _____ letras en el alfabeto.

Cuenta cuántos hay.
Usa grupos de 10.

17.

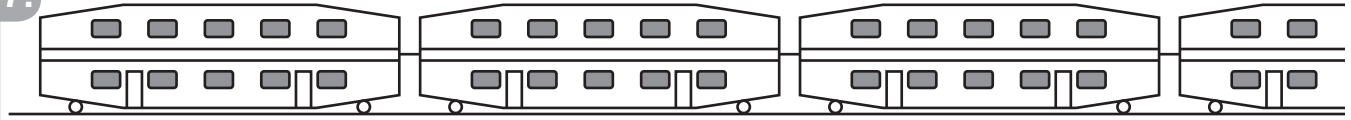

_____ ventanas

18.

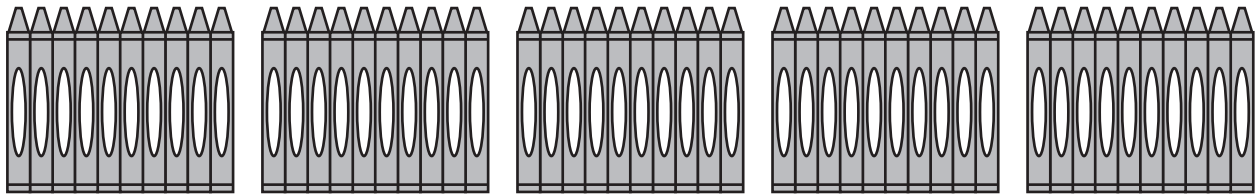

_____ lápices de cera

19.

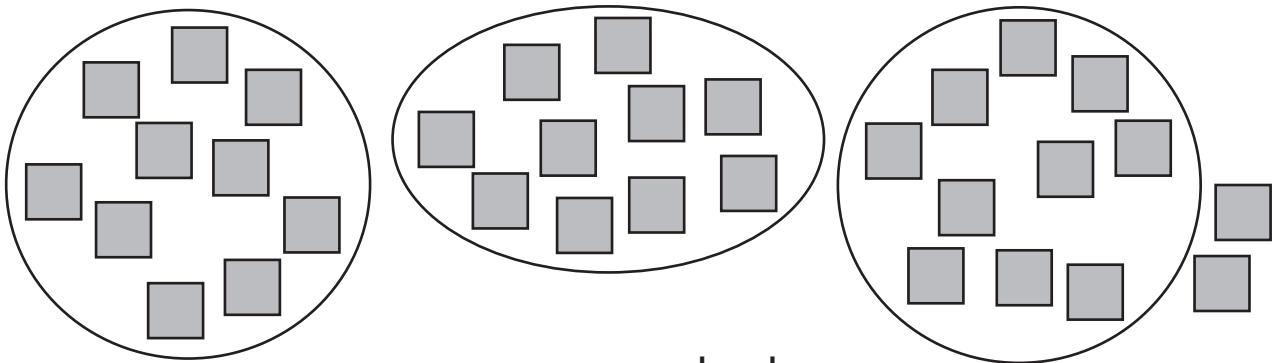

_____ cuadrados

20.

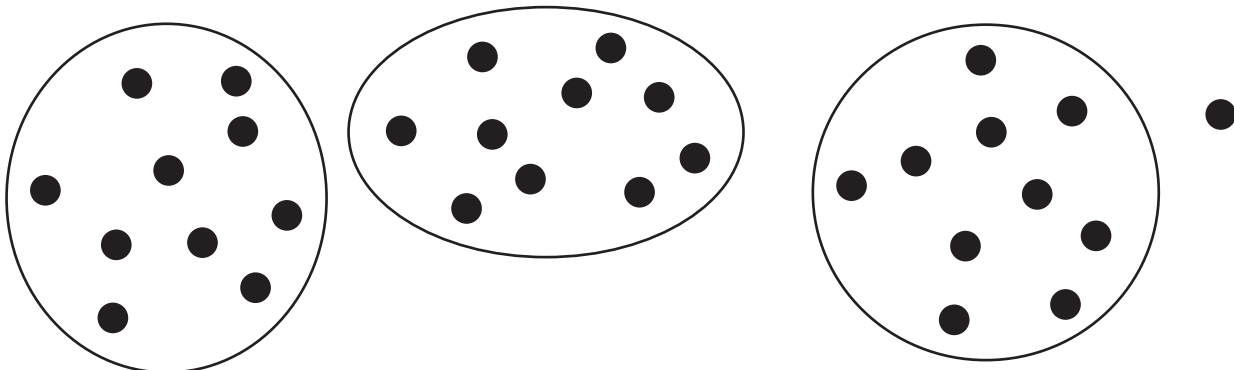

_____ puntos

Cuenta de 10 en 10 y pinta los números conforme los digas.

Empieza por el **10** y pinta los números de **rojo**.

Empieza por el **7** y pinta los números de **azul**.

21.

1	2	3	4	5	6	7	8	9	10
11	12	13	14	15	16	17	18	19	20
21	22	23	24	25	26	27	28	29	30
31	32	33	34	35	36	37	38	39	40

Los números rojos tienen como cifra de las unidades _____.

Los números azules tienen como cifra de las unidades _____.

Cuenta de 10 en 10.

22.

20 _____ *50* _____

23.

40 _____ *90* _____

24.

37 _____ *77* _____

25.

22 _____

26.

15 _____

Si puedes contar hacia atrás desde el 10 de 1 en 1:

10 9 8 7 ...

También puedes hacerlo desde el 100 de 10 en 10:

100 90 80 70 ...

Y desde el 93 de 10 en 10:

93 83 73 63 ...

Cuenta hacia atrás de 10 en 10.

27.

100 _____

28.

53 _____

29.

80 _____

30.

76 _____

31.

65 _____

32.

92 _____

NBT1-19 Par e impar

El número de estrellas es **par** si se pueden emparejar.

El número de estrellas es **impar** si no se pueden emparejar.

Cuenta las estrellas.

Encierra con un círculo las parejas.

Escribe **par** o **impar**.

1.



9 es impar.

2.



_____ es _____.

3.



_____ es _____.

4.



_____ es _____.

5.



_____ es _____.

6.



_____ es _____.

Escribe **par** si puedes hacer 2 grupos iguales.
Escribe **impar** si no puedes.

7.



8 es par.

8.



7 es impar.

9.

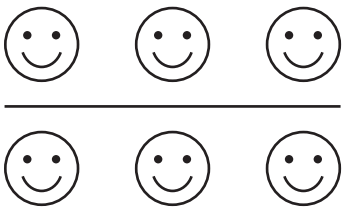

6 es _____.

10.

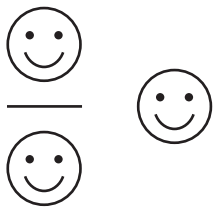

3 es _____.

11.

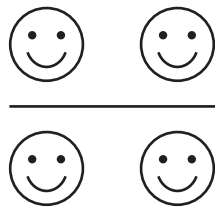

_____ es _____.

12.

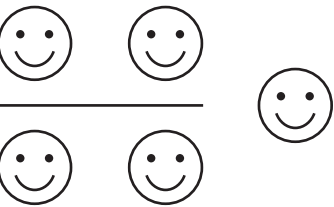

_____ es _____.

13.

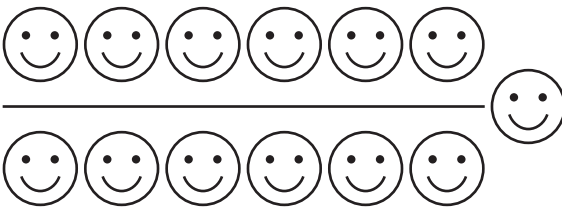

_____ es _____.

14.

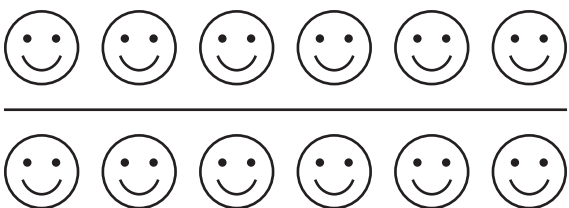

_____ es _____.

15.

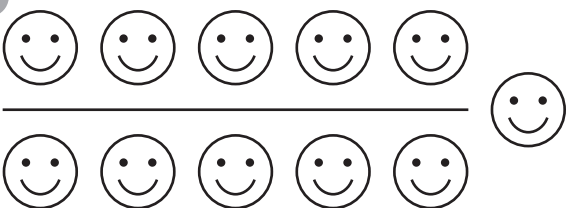

_____ es _____.

NBT1-20 Series con pares e impares

Empareja los objetos.

Escribe **par** o **impar**.

1. 
1 es _____.

2. 
2 es _____.

3. 
3 es _____.

4. 
4 es _____.

5. 
5 es _____.

6. 
6 es _____.

7. 
7 es _____.

8. 
8 es _____.

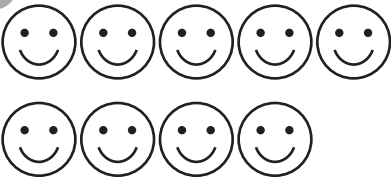
9. 
9 es _____.

Escribe **I** para impar y **P** para par.

Continúa ambas series.

10.

1	2	3	4	5	6	7	8	9	10
<i>I</i>	<i>P</i>	_____	_____	_____	_____	_____	_____	_____	_____
11	12	13	14	15	16	_____	_____	_____	_____
_____	_____	_____	_____	_____	_____	_____	_____	_____	_____

- Pinta los números pares.
- Encierra con un círculo los números impares.

11.

1	2	3	4	5	6	7	8	9	10
11	12	13	14	15	16	17	18	19	20

- Escribe las **cifras de las unidades** de los números **pintados**.
- Continúa la serie.

12.

_____	_____	_____	_____	_____
_____	_____	_____	_____	_____
_____	_____	_____	_____	_____

- Escribe las **cifras de las unidades** de los números **encerrados**.
- Continúa la serie.

13.

_____	_____	_____	_____	_____
_____	_____	_____	_____	_____
_____	_____	_____	_____	_____

Los pares tienen como cifra de las unidades ____, ____, ____, ____ o ____.

Los impares tienen como cifra de las unidades ____, ____, ____, ____ o ____.

Los números pares tienen como cifra de las unidades 0, 2, 4, 6 u 8.
Los números impares tienen como cifra de las unidades 1, 3, 5, 7 o 9.

Encierra con un círculo los números pares.

Subraya los números impares.

14.

1 (2) 3 4 5 6 7 8 9 10

15.

2 4 6 8 10 12 14 16 18 20

16.

5 10 15 20 25 30 35 40 45 50

17.

10 20 30 40 50 60 70 80 90 100

18.

17 4 94 26 47
9 3 17 43 61
94 71 34 90
81 18 26 62

19. EXTRA

Describe todos los patrones que veas.

Escribe el siguiente número par.

20. 56 _____	21. 60 _____	22. 74 _____	23. 12 _____
24. 36 _____	25. 46 _____	26. 52 _____	27. 70 _____

Escribe el siguiente número impar.

28. 57 _____	29. 61 _____	30. 75 _____	31. 33 _____
32. 25 _____	33. 47 _____	34. 23 _____	35. 91 _____

Escribe el número par anterior.

36. _____ 26	37. _____ 14	38. _____ 38	39. _____ 42
40. _____ 78	41. _____ 84	42. _____ 12	43. _____ 56

Escribe el número impar anterior.

44. _____ 79	45. _____ 53	46. _____ 65	47. _____ 83
48. _____ 55	49. _____ 85	50. _____ 99	51. _____ 47

NBT1-21 Sumar decenas a decenas

Escribe las sumas para cada representación.

1.

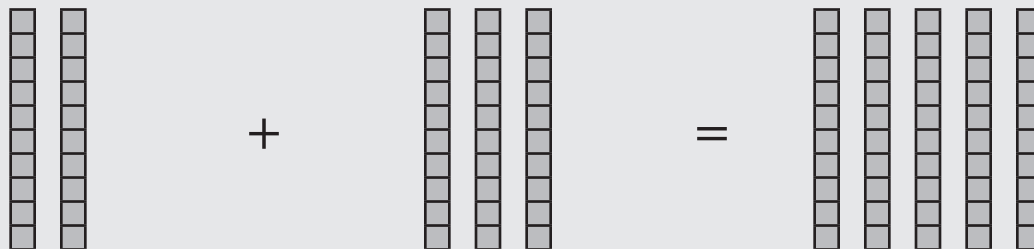

$$\begin{array}{r} \underline{2} \text{ decenas} \\ \underline{20} \end{array} + \begin{array}{r} \underline{3} \text{ decenas} \\ \underline{30} \end{array} = \begin{array}{r} \underline{5} \text{ decenas} \\ \underline{50} \end{array}$$

2.

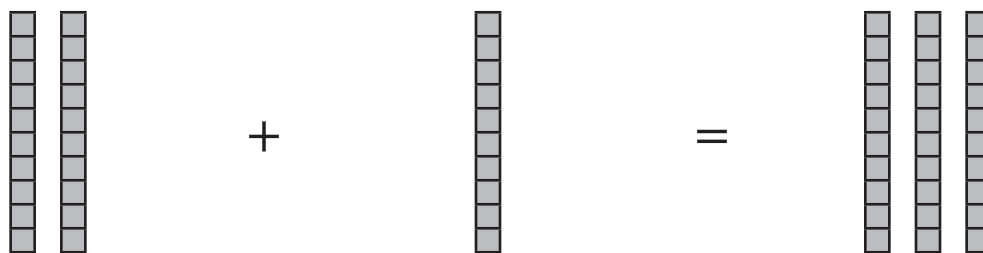

$$\begin{array}{r} \underline{\quad} \text{ decenas} \\ \underline{\quad} \end{array} + \begin{array}{r} \underline{\quad} \text{ decena} \\ \underline{\quad} \end{array} = \begin{array}{r} \underline{\quad} \text{ decenas} \\ \underline{\quad} \end{array}$$

3.

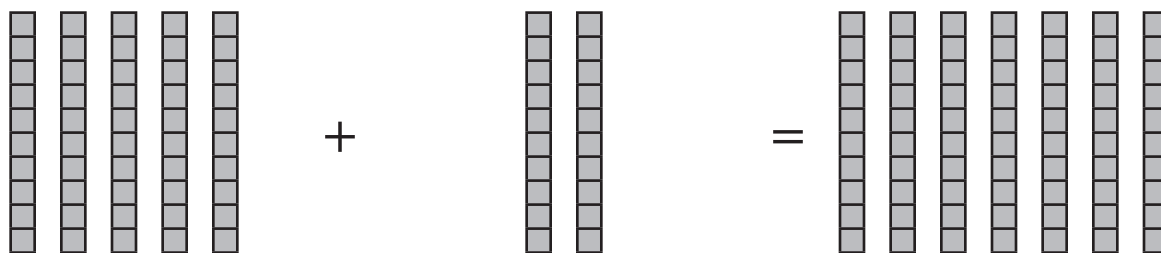

$$\begin{array}{r} \underline{\quad} \text{ decenas} \\ \underline{\quad} \end{array} + \begin{array}{r} \underline{\quad} \text{ decenas} \\ \underline{\quad} \end{array} = \begin{array}{r} \underline{\quad} \text{ decenas} \\ \underline{\quad} \end{array}$$

- Dibuja las decenas que tienes que sumar.
- Escribe las sumas para cada representación.

4.

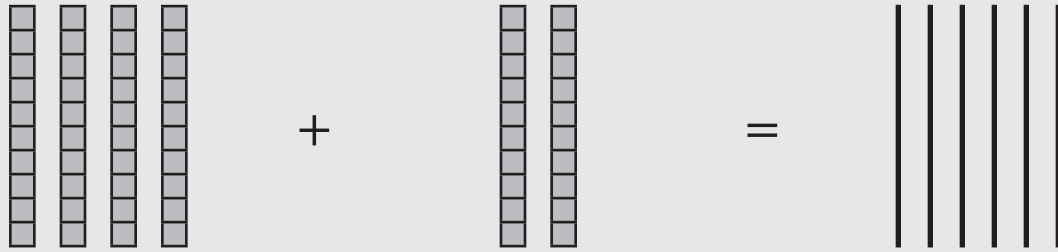

$$\begin{array}{r}
 \underline{4} \text{ decenas} \\
 \underline{40}
 \end{array}
 +
 \begin{array}{r}
 \underline{2} \text{ decenas} \\
 \underline{20}
 \end{array}
 =
 \begin{array}{r}
 \underline{6} \text{ decenas} \\
 \underline{60}
 \end{array}$$

5.

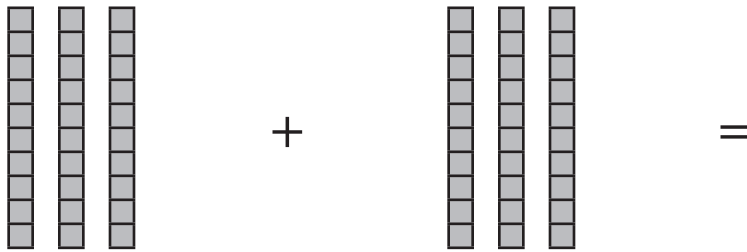

$$\begin{array}{r}
 \underline{\quad} \text{ decenas} \\
 \underline{\quad}
 \end{array}
 +
 \begin{array}{r}
 \underline{\quad} \text{ decenas} \\
 \underline{\quad}
 \end{array}
 =
 \begin{array}{r}
 \underline{\quad} \text{ decenas} \\
 \underline{\quad}
 \end{array}$$

6.

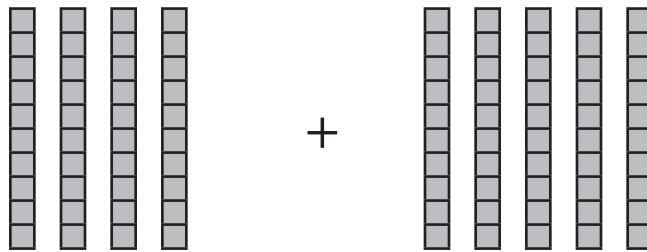

$$\begin{array}{r}
 \underline{\quad} \text{ decena} \\
 \underline{\quad}
 \end{array}
 =
 \begin{array}{r}
 \underline{\quad} \text{ decenas} \\
 \underline{\quad}
 \end{array}
 +
 \begin{array}{r}
 \underline{\quad} \text{ decenas} \\
 \underline{\quad}
 \end{array}$$

COPYRIGHT © 2020 JUMP MATH: PROHIBIDA LA REPRODUCCIÓN. EDICIÓN EN ESPAÑOL.

Suma.

7.

$$\begin{array}{r} 5 \text{ unidades} \\ + 2 \text{ unidades} \\ \hline \boxed{7} \text{ unidades} \end{array}$$

$$\begin{array}{r} 5 \\ + 2 \\ \hline \boxed{7} \end{array}$$

$$\begin{array}{r} 5 \text{ decenas} \\ + 2 \text{ decenas} \\ \hline \boxed{7} \text{ decenas} \end{array}$$

$$\begin{array}{r} 50 \\ + 20 \\ \hline \boxed{70} \end{array}$$

8.

$$\begin{array}{r} 4 \text{ unidades} \\ + 3 \text{ unidades} \\ \hline \boxed{} \text{ unidades} \end{array}$$

$$\begin{array}{r} 4 \\ + 3 \\ \hline \boxed{} \end{array}$$

$$\begin{array}{r} 4 \text{ decenas} \\ + 3 \text{ decenas} \\ \hline \boxed{} \text{ decenas} \end{array}$$

$$\begin{array}{r} 40 \\ + 30 \\ \hline \boxed{} \end{array}$$

9.

$$\begin{array}{r} 6 \text{ unidades} \\ + 2 \text{ unidades} \\ \hline \boxed{} \text{ unidades} \end{array}$$

$$\begin{array}{r} 6 \\ + 2 \\ \hline \boxed{} \end{array}$$

$$\begin{array}{r} 6 \text{ decenas} \\ + 2 \text{ decenas} \\ \hline \boxed{} \text{ decenas} \end{array}$$

$$\begin{array}{r} 60 \\ + 20 \\ \hline \boxed{} \end{array}$$

10.

$$\begin{array}{r} 3 \\ + 6 \\ \hline \boxed{} \end{array} \quad \begin{array}{r} 30 \\ + 60 \\ \hline \boxed{} \end{array}$$

11.

$$\begin{array}{r} 1 \\ + 4 \\ \hline \boxed{} \end{array} \quad \begin{array}{r} 10 \\ + 40 \\ \hline \boxed{} \end{array}$$

12.

$$\begin{array}{r} 5 \\ + 4 \\ \hline \boxed{} \end{array} \quad \begin{array}{r} 50 \\ + 40 \\ \hline \boxed{} \end{array}$$

13.

$$\begin{array}{l} 8 + 1 = \underline{\quad\quad} \\ 80 + 10 = \underline{\quad\quad} \end{array}$$

14.

$$\begin{array}{l} 2 + 7 = \underline{\quad\quad} \\ 20 + 70 = \underline{\quad\quad} \end{array}$$

15.

$$\begin{array}{l} 6 + 3 = \underline{\quad\quad} \\ 60 + 30 = \underline{\quad\quad} \end{array}$$

Dibuja las decenas para encontrar el número que falta.

16.

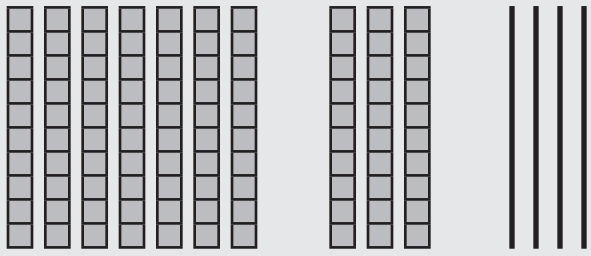

$$70 = 30 + \underline{40}$$

17.

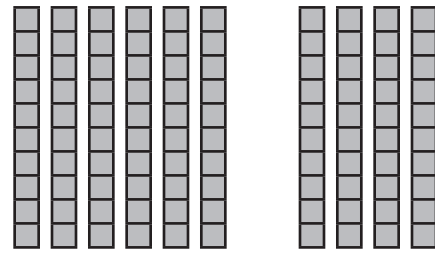

$$60 = 40 + \underline{\quad}$$

18.

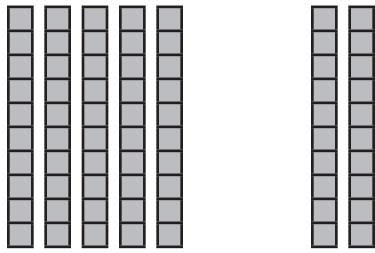

$$50 = 20 + \underline{\quad}$$

19.

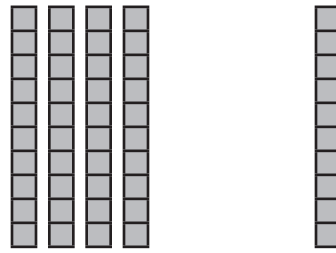

$$40 = 10 + \underline{\quad}$$

Calcula los números que faltan.

20.

$$7 = 5 + \underline{\quad}$$

$$70 = 50 + \underline{\quad}$$

21.

$$8 = 6 + \underline{\quad}$$

$$80 = 60 + \underline{\quad}$$

22.

$$5 = 4 + \underline{\quad}$$

$$50 = 40 + \underline{\quad}$$

Dibuja las decenas para resolver el problema.

23.

Arnau tiene 20 billetes de bus.

Marta tiene 30 billetes de bus.

¿Cuántos billetes tienen en total?

NBT1-22 Restar decenas de decenas

Tacha las decenas y resta.

1.

$50 - 20 = \underline{30}$

2.

$30 - 10 = \underline{\quad}$

3.

$80 - 30 = \underline{\quad}$

4.

$60 - 40 = \underline{\quad}$

5.

$60 - 20 = \underline{40}$

6.

$40 - 10 = \underline{\quad}$

7.

$50 - 20 = \underline{\quad}$

8.

$60 - 30 = \underline{\quad}$

Dibuja y tacha las decenas para restar.

9.



$$70 - 30 = \underline{40}$$

10.

$$50 - 30 = \underline{\quad}$$

11.

$$60 - 40 = \underline{\quad}$$

12.

$$30 - 20 = \underline{\quad}$$

13.

$$50 - 10 = \underline{\quad}$$

14.

$$60 - 20 = \underline{\quad}$$

15.

$$70 - 50 = \underline{\quad}$$

16.

$$30 - 30 = \underline{\quad}$$

Resta.

17.

$$\begin{array}{r} 8 \text{ unidades} \\ - 3 \text{ unidades} \\ \hline \square \text{ unidades} \end{array}$$
$$\begin{array}{r} 8 \\ - 3 \\ \hline \square \end{array}$$

$$\begin{array}{r} 8 \text{ decenas} \\ - 3 \text{ decenas} \\ \hline \square \text{ decenas} \end{array}$$
$$\begin{array}{r} 80 \\ - 30 \\ \hline \square \end{array}$$

18.

$$\begin{array}{r} 9 \text{ unidades} \\ - 6 \text{ unidades} \\ \hline \square \text{ unidades} \end{array}$$
$$\begin{array}{r} 9 \\ - 6 \\ \hline \square \end{array}$$

$$\begin{array}{r} 9 \text{ decenas} \\ - 6 \text{ decenas} \\ \hline \square \text{ decenas} \end{array}$$
$$\begin{array}{r} 90 \\ - 60 \\ \hline \square \end{array}$$

19.

$$\begin{array}{r} 3 \\ - 1 \\ \hline \square \end{array}$$
$$\begin{array}{r} 30 \\ - 10 \\ \hline \square \end{array}$$

20.

$$\begin{array}{r} 6 \\ - 5 \\ \hline \square \end{array}$$
$$\begin{array}{r} 60 \\ - 50 \\ \hline \square \end{array}$$

21.

$$\begin{array}{r} 8 \\ - 6 \\ \hline \square \end{array}$$
$$\begin{array}{r} 80 \\ - 60 \\ \hline \square \end{array}$$

22.

$$\begin{array}{r} 2 \\ - 1 \\ \hline \square \end{array}$$
$$\begin{array}{r} 20 \\ - 10 \\ \hline \square \end{array}$$

23.

$$\begin{array}{r} 8 \\ - 4 \\ \hline \square \end{array}$$
$$\begin{array}{r} 80 \\ - 40 \\ \hline \square \end{array}$$

24.

$$\begin{array}{r} 9 \\ - 8 \\ \hline \square \end{array}$$
$$\begin{array}{r} 90 \\ - 80 \\ \hline \square \end{array}$$

25.

$$7 - 2 = \underline{\quad}$$
$$70 - 20 = \underline{\quad}$$

26.

$$6 - 3 = \underline{\quad}$$
$$60 - 30 = \underline{\quad}$$

27.

$$7 - 4 = \underline{\quad}$$
$$70 - 40 = \underline{\quad}$$

Resta usando una suma.

28.

$$90 - 20$$

$$20 + \underline{\quad\quad} = 90$$

$$\text{Así, } 90 - 20 = \underline{\quad\quad}.$$

29.

$$50 - 40$$

$$40 + \underline{\quad\quad} = 50$$

$$\text{Así, } 50 - 40 = \underline{\quad\quad}.$$

30.

$$80 - 50$$

$$50 + \underline{\quad\quad} = 80$$

$$\text{Así, } 80 - 50 = \underline{\quad\quad}.$$

31.

$$90 - 40$$

$$40 + \underline{\quad\quad} = 90$$

$$\text{Así, } 90 - 40 = \underline{\quad\quad}.$$

32.

Hay 70 gansos en un lago.
Se marchan 50 volando.
¿Cuántos gansos quedan en el lago?



33.

Ana dice que el dibujo
representa $60 - 30$.
Explica el error de Ana.

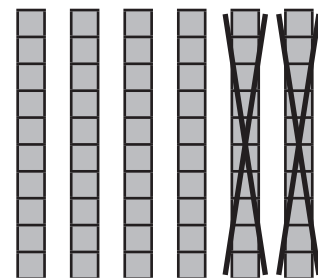

34.

Explica por qué $90 - 70 = 20$.

NBT1-23 Sumar 10

Encierra los 10 números siguientes.

Suma 10.

1.

1	2	3	4	5	6	7	8	9	10
11	12	13	14	15	16	17	18	19	20

$4 + 10 = \underline{\quad}$

2.

11	12	13	14	15	16	17	18	19	20
21	22	23	24	25	26	27	28	29	30

$19 + 10 = \underline{\quad}$

3.

31	32	33	34	35	36	37	38	39	40
41	42	43	44	45	46	47	48	49	50

$38 + 10 = \underline{\quad}$

4.

81	82	83	84	85	86	87	88	89	90
91	92	93	94	95	96	97	98	99	100

$90 + 10 = \underline{\quad}$

Suma 10 mirando la fila de debajo.

5.

1	2	3	4	5	6	7	8	9	10
11	12	13	14	15	16	17	18	19	20

$3 + 10 = \underline{\quad}$

$7 + 10 = \underline{\quad}$

$9 + 10 = \underline{\quad}$

Mira la fila de debajo para sumar 10.

6.

1	2	3	4	5	6	7	8	9	10
11	12	13	14	15	16	17	18	19	20
21	22	23	24	25	26	27	28	29	30
31	32	33	34	35	36	37	38	39	40

$2 + 10 = \underline{\quad}$ $8 + 10 = \underline{\quad}$ $20 + 10 = \underline{\quad}$

$17 + 10 = \underline{\quad}$ $25 + 10 = \underline{\quad}$ $19 + 10 = \underline{\quad}$

$11 + 10 = \underline{\quad}$ $23 + 10 = \underline{\quad}$ $30 + 10 = \underline{\quad}$

$10 + 17 = \underline{\quad}$ $10 + 14 = \underline{\quad}$ $10 + 27 = \underline{\quad}$

Suma 10.

7.

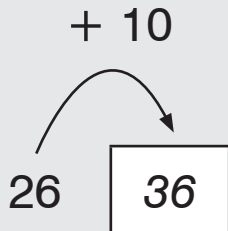

8.

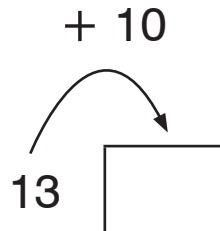

9.

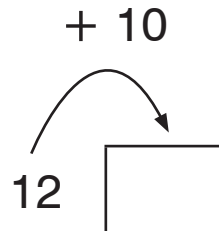

10.

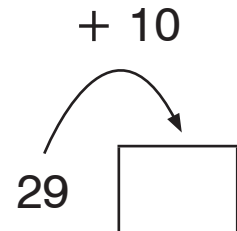

11.

¿Qué cifra se mantiene igual cuando le sumas 10?

12.

¿Qué cifra aumenta 1 cuando le sumas 10?

Suma 10 agregando un bloque de decenas.

13.

$$25 + 10 = \underline{35}$$



14.

$$17 + 10 = \underline{\quad}$$



15.

$$20 + 10 = \underline{\quad}$$



Suma 10.

16.

$$11 + 10 = \underline{\quad}$$

17.

$$46 + 10 = \underline{\quad}$$

18.

$$39 + 10 = \underline{\quad}$$

19.

$$64 + 10 = \underline{\quad}$$

20.

$$55 + 10 = \underline{\quad}$$

21.

$$77 + 10 = \underline{\quad}$$

22.

$$10 + 32 = \underline{\quad}$$

23.

$$87 + 10 = \underline{\quad}$$

24.

$$63 + 10 = \underline{\quad}$$

25.

$$10 + 40 = \underline{\quad}$$

26.

$$10 + 71 = \underline{\quad}$$

27.

$$86 + 10 = \underline{\quad}$$

28.

Sergio escribe $78 + 10 = 79$. Explica su error.

NBT1-24 Restar 10

Encierra los 10 número anteriores a .

Resta 10.

1.

1	2	3	4	5	6	7	8	9	10
11	12	13	14	15	16	17	18	19	20

$$17 - 10 = \underline{\quad}$$

2.

11	12	13	14	15	16	17	18	19	20
21	22	23	24	25	26	27	28	29	30

$$30 - 10 = \underline{\quad}$$

3.

41	42	43	44	45	46	47	48	49	50
51	52	53	54	55	56	57	58	59	60

$$52 - 10 = \underline{\quad}$$

Mira la fila de arriba para restar 10.

4.

71	72	73	74	75	76	77	78	79	80
81	82	83	84	85	86	87	88	89	90

$$82 - 10 = \underline{\quad}$$

$$85 - 10 = \underline{\quad}$$

$$90 - 10 = \underline{\quad}$$

5.

¿Qué cifra se queda igual cuando restas 10?

6.

¿Qué cifra disminuye cuando restas 10?

Resta 10 tachando un bloque de decenas.

7.

$$26 - 10 = \underline{16}$$



8.

$$23 - 10 = \underline{\quad}$$



9.

$$17 - 10 = \underline{\quad}$$



Resta 10.

10.

$$18 - 10 = \underline{\quad}$$

11.

$$29 - 10 = \underline{\quad}$$

12.

$$32 - 10 = \underline{\quad}$$

13.

$$76 - 10 = \underline{\quad}$$

14.

$$38 - 10 = \underline{\quad}$$

15.

$$99 - 10 = \underline{\quad}$$

16.

$$35 - 10 = \underline{\quad}$$

17.

$$41 - 10 = \underline{\quad}$$

18.

$$33 - 10 = \underline{\quad}$$

19.

$$62 - 10 = \underline{\quad}$$

20.

$$59 - 10 = \underline{\quad}$$

21.

$$14 - 10 = \underline{\quad}$$

22.

$$28 - 10 = \underline{\quad}$$

23.

$$45 - 10 = \underline{\quad}$$

24.

$$84 - 10 = \underline{\quad}$$

NBT1-25 Más sobre sumar y restar 10

Escribe la **cifra de las decenas**.

1.

$42 + 10 = \underline{5} \underline{2}$

2.

$37 + 10 = \underline{\quad} \underline{7}$

3.

$16 + 10 = \underline{\quad} \underline{6}$

4.

$73 + 10 = \underline{\quad} \underline{3}$

5.

$56 + 10 = \underline{\quad} \underline{6}$

6.

$45 + 10 = \underline{\quad} \underline{5}$

Escribe la **cifra de las unidades**.

7.

$24 + 10 = \underline{3} \underline{4}$

8.

$62 + 10 = \underline{7} \underline{\quad}$

9.

$28 + 10 = \underline{3} \underline{\quad}$

10.

$40 + 10 = \underline{5} \underline{\quad}$

11.

$66 + 10 = \underline{7} \underline{\quad}$

12.

$53 + 10 = \underline{6} \underline{\quad}$

Escribe la cifra que falta.

13.

$13 + 10 = \underline{2} \underline{3}$

14.

$87 + 10 = \underline{\quad} \underline{7}$

15.

$68 + 10 = \underline{7} \underline{\quad}$

16.

$47 + 10 = \underline{5} \underline{\quad}$

17.

$32 + 10 = \underline{\quad} \underline{2}$

18.

$75 + 10 = \underline{8} \underline{\quad}$

Suma 10.

19.

$43 + 10 = \underline{5} \underline{3}$

20.

$7 + 10 = \underline{\quad} \underline{\quad}$

21.

$18 + 10 = \underline{\quad} \underline{\quad}$

22.

$33 + 10 = \underline{\quad} \underline{\quad}$

23.

$25 + 10 = \underline{\quad} \underline{\quad}$

24.

$4 + 10 = \underline{\quad} \underline{\quad}$

Escribe la cifra de las decenas.

25.

$$42 - 10 = \underline{\quad} \underline{2}$$

26.

$$37 - 10 = \underline{\quad} \underline{7}$$

27.

$$26 - 10 = \underline{\quad} \underline{6}$$

28.

$$50 - 10 = \underline{\quad} \underline{0}$$

29.

$$78 - 10 = \underline{\quad} \underline{8}$$

30.

$$45 - 10 = \underline{\quad} \underline{5}$$

Escribe la cifra de las unidades.

31.

$$24 - 10 = \underline{1} \underline{4}$$

32.

$$34 - 10 = \underline{2} \underline{\quad}$$

33.

$$29 - 10 = \underline{1} \underline{\quad}$$

34.

$$93 - 10 = \underline{8} \underline{\quad}$$

35.

$$54 - 10 = \underline{4} \underline{\quad}$$

36.

$$76 - 10 = \underline{6} \underline{\quad}$$

Escribe la cifra que falta.

37.

$$74 - 10 = \underline{\quad} \underline{4}$$

38.

$$61 - 10 = \underline{\quad} \underline{1}$$

39.

$$65 - 10 = \underline{5} \underline{\quad}$$

40.

$$87 - 10 = \underline{7} \underline{\quad}$$

41.

$$68 - 10 = \underline{\quad} \underline{8}$$

42.

$$47 - 10 = \underline{3} \underline{\quad}$$

Resta 10.

43.

$$41 - 10 = \underline{3} \underline{1}$$

44.

$$17 - 10 = \underline{\quad} \underline{7}$$

45.

$$38 - 10 = \underline{\quad} \underline{\quad}$$

46.

$$28 - 10 = \underline{\quad} \underline{\quad}$$

47.

$$80 - 10 = \underline{\quad} \underline{\quad}$$

48.

$$56 - 10 = \underline{\quad} \underline{\quad}$$

NBT1-26 Diez más o diez menos

Agrega un bloque de decenas para calcular 10 más.

1.

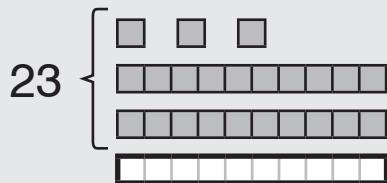

10 más que 23 son 33.

2.

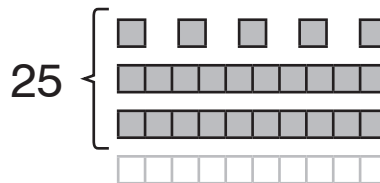

10 más que 25 son _____.

3.

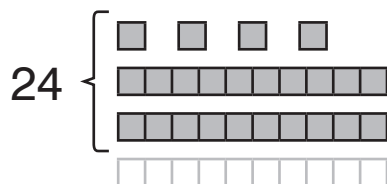

10 más que 24 son _____.

4.

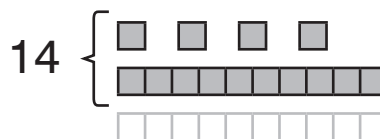

10 más que 14 son _____.

5.

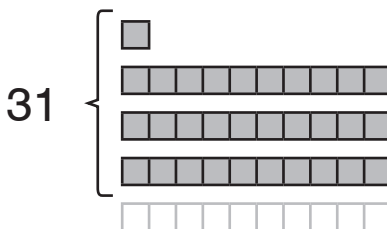

10 más que 31 son _____.

6.

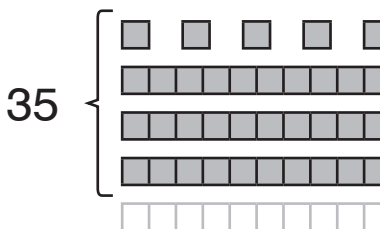

10 más que 35 son _____.

Encuentra la respuesta.

Escribe la suma que has usado.

7.

10 más que 42 son 52.

He usado $42 + 10 = 52$.

8.

10 más que 63 son _____.

He usado _____.

9.

10 más que 81 son _____.

He usado _____.

10.

10 más que 28 son _____.

He usado _____.

Tacha un bloque de decenas para calcular 10 menos.

11.

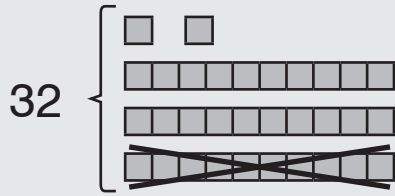

10 menos que 32 son 22.

12.

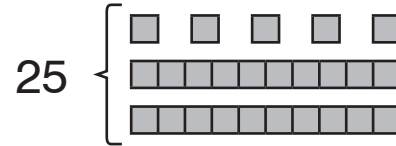

10 menos que 25 son ____.

13.

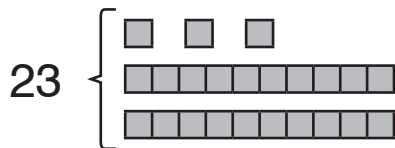

10 menos que 23 son ____.

14.

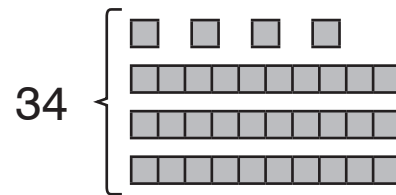

10 menos que 34 son ____.

Encuentra la respuesta.

Escribe la resta que has usado.

15.

10 menos que 63 son ____.

He usado _____.

16.

10 menos que 42 son ____.

He usado _____.

Escribe 10 números menos y 10 más.

17.

17 27 37

18.

____ 61 ____

19.

____ 58 ____

20.

Carlota dice que 57 son 10 números más que 47.
¿Es correcto? Justifica tu respuesta.

21.

¿Qué número es 10 menos que 10? ¿Por qué?

NBT1-27 Contar por decenas a partir de un número

Cuenta por decenas.

1.

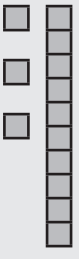
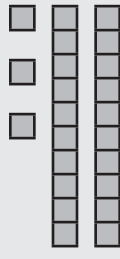
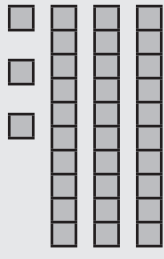
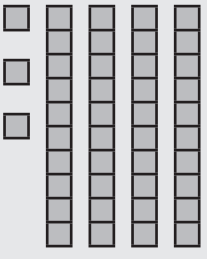
				
<u>3</u>	<u>13</u>	<u>23</u>	<u>33</u>	<u>43</u>

2.

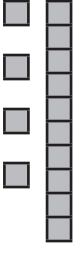
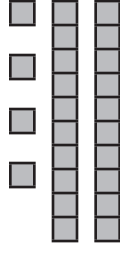
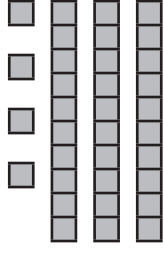
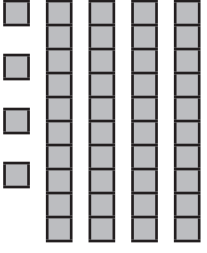
				
<u> </u>	<u> </u>	<u> </u>	<u> </u>	<u> </u>

3.

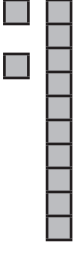
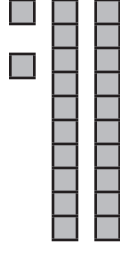
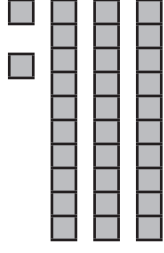
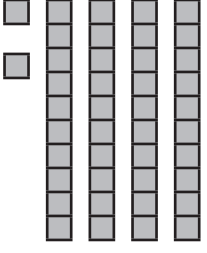
				
<u> </u>	<u> </u>	<u> </u>	<u> </u>	<u> </u>

4.

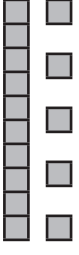
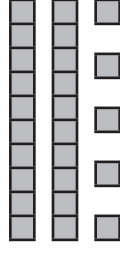
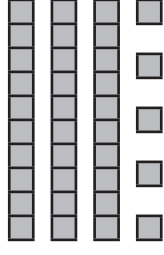
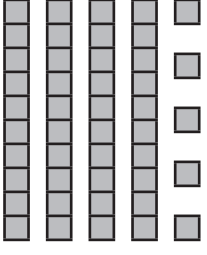
				
<u> </u>	<u> </u>	<u> </u>	<u> </u>	<u> </u>

COPYRIGHT © 2020 JUMP MATH: PROHIBIDA LA REPRODUCCIÓN. EDICIÓN EN ESPAÑOL.

Cuenta por decenas.

5.

7, 17, 27, _____, _____, _____

8, _____, _____, _____, _____, _____

32, 42, _____, _____, _____, _____

25, _____, _____, _____, _____, _____

13, _____, _____, _____, _____, _____

6.

Hay 13 peces en un lago.

María pone 10 peces más en el lago cada día.

¿Cuántos peces habrá en el lago el día 3?

13

Día 1

Día 2

Día 3

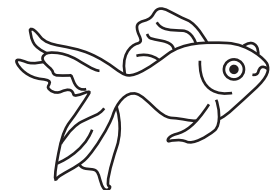

7.

Rosa cuenta por decenas.

2, 12, 22, 32, 42, 53

¿Qué error ha cometido?

OA1-54 Igualdades y desigualdades con balanzas

Agrega cubos en un lado para equilibrar los platillos.

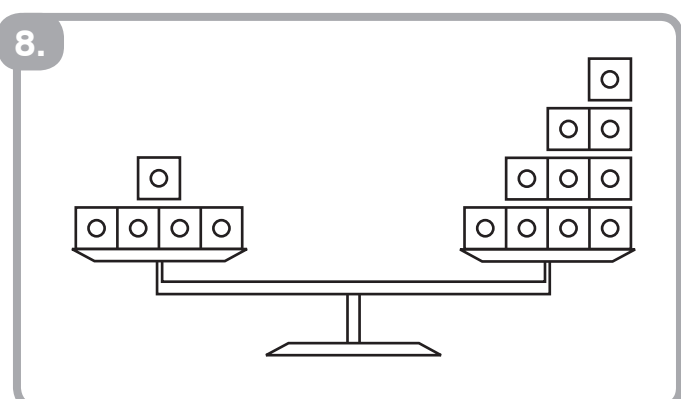
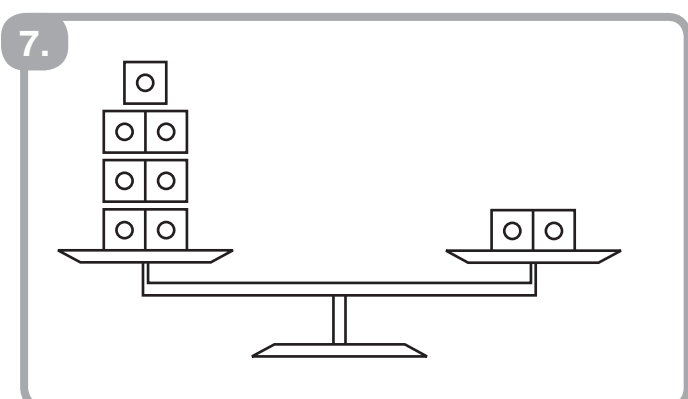
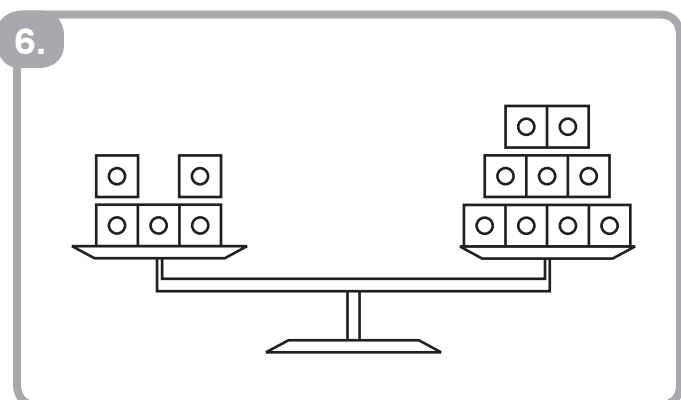
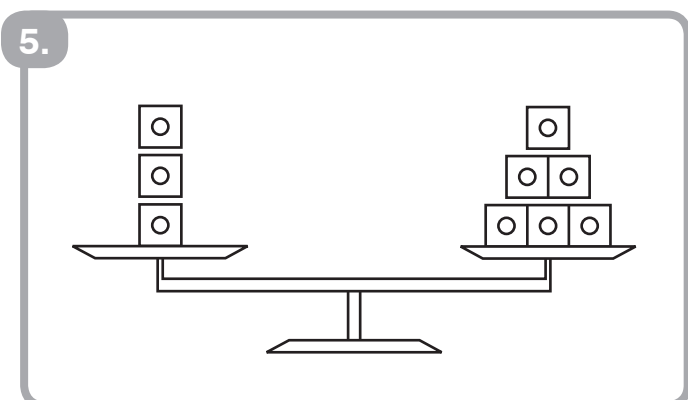
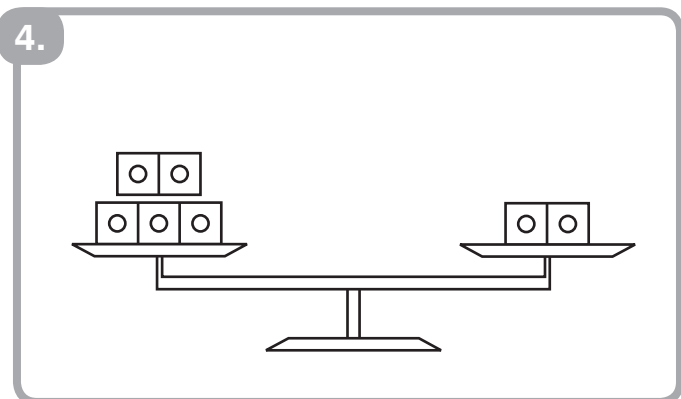
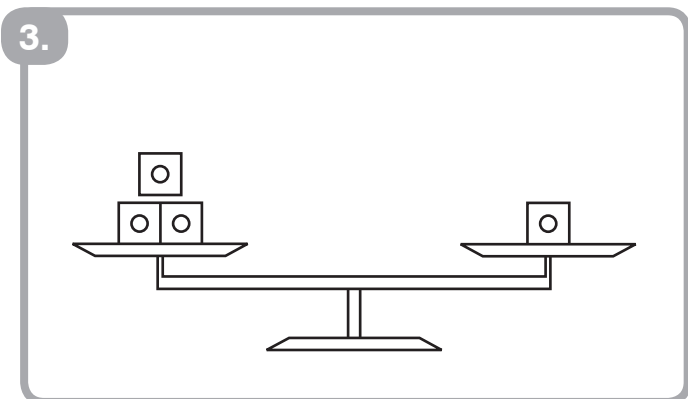
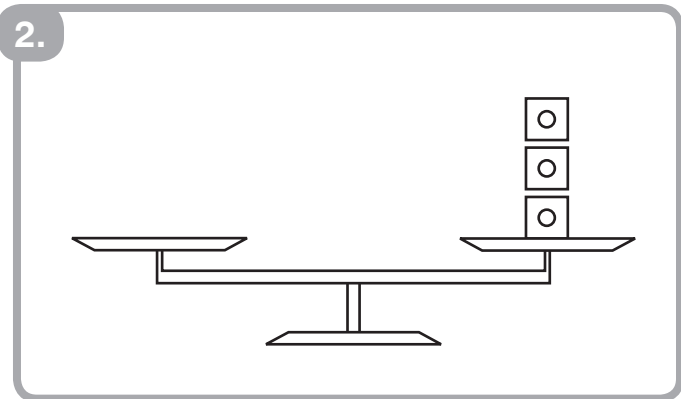
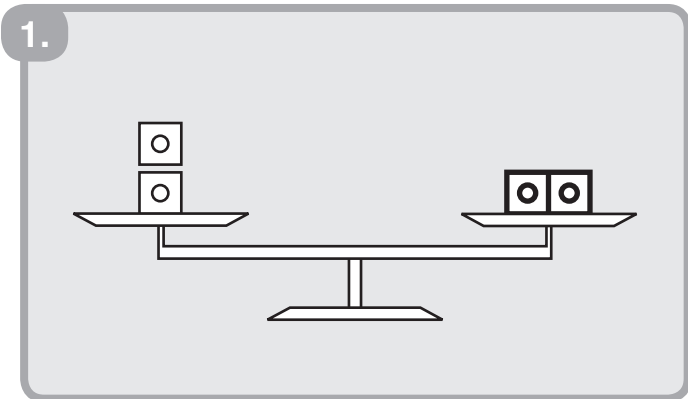

Dibuja cubos para equilibrar los platillos.

9.

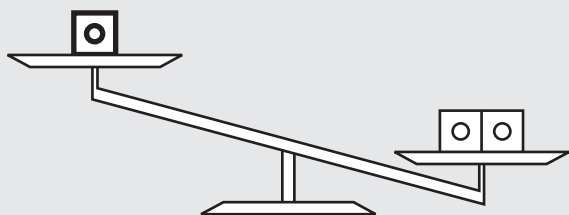

10.

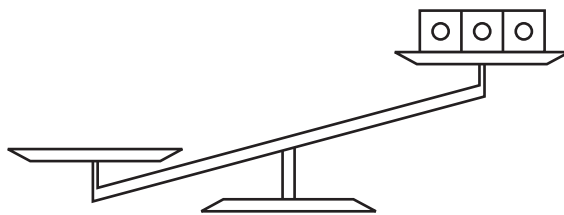

11.

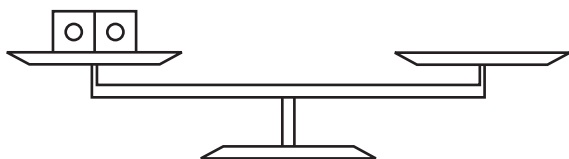

12.

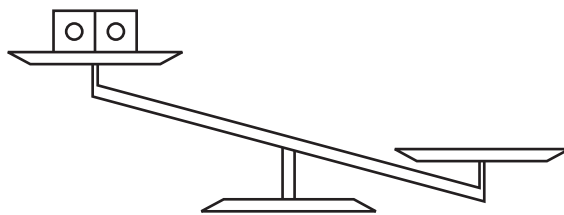

13.

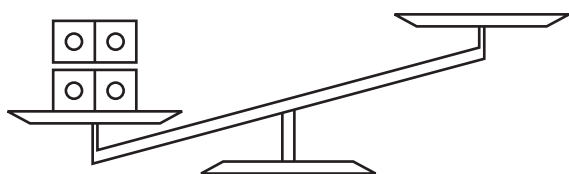

14.

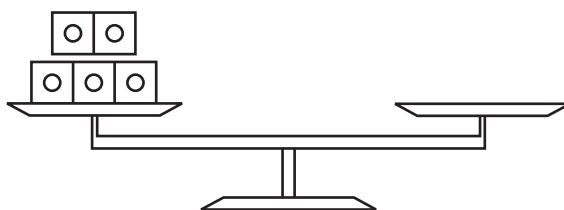

15.

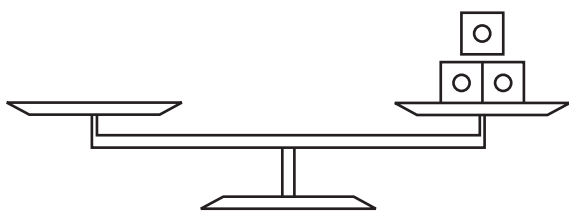

16.

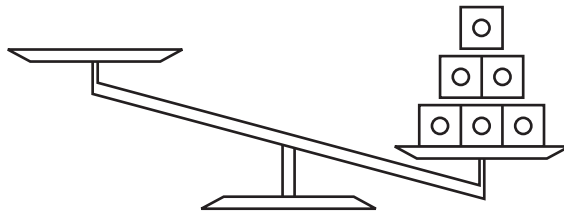

Agrega pelotas en un lado para equilibrar los platillos.

Escribe una suma.

17.

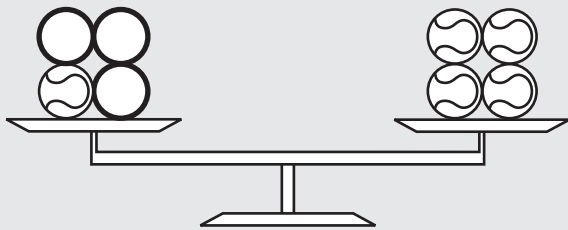

$$1 + \underline{3} = 4$$

18.

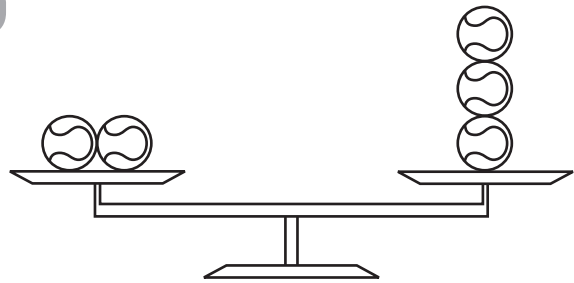

$$2 + \underline{\quad} = 3$$

19.

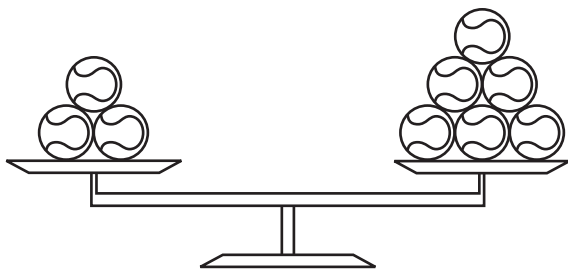

$$3 + \underline{\quad} = 6$$

20.

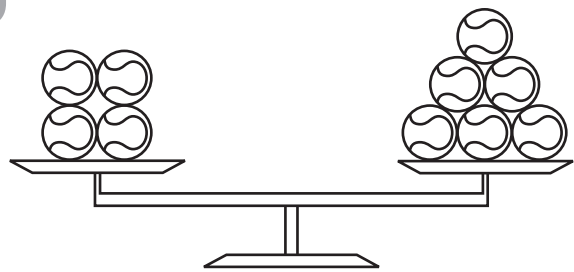

$$4 + \underline{\quad} = 6$$

21.

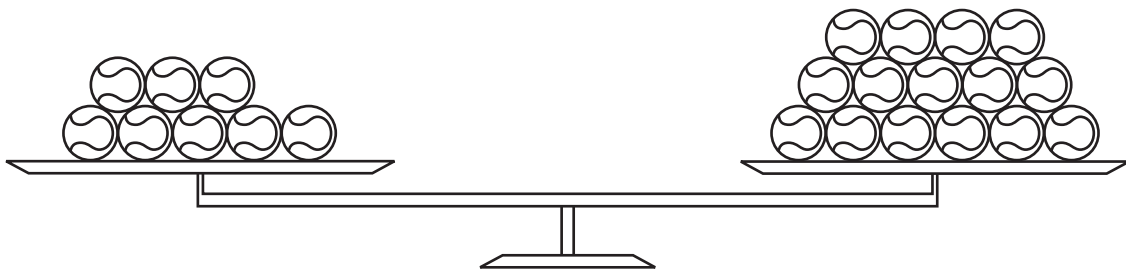

$$8 + \underline{\quad} = 15$$

22. EXTRA



$$14 = 6 + \underline{\quad}$$

Elimina cubos de un lado para equilibrar los platillos.

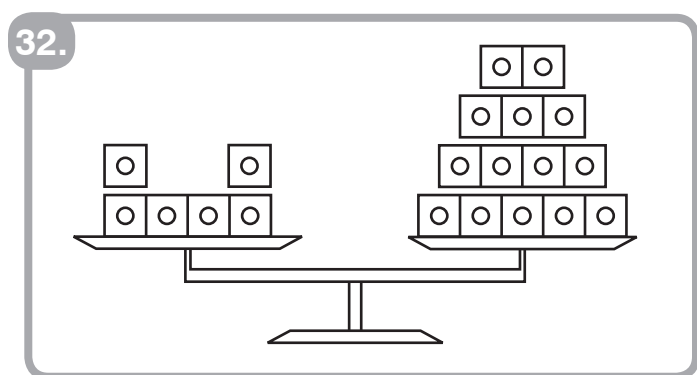
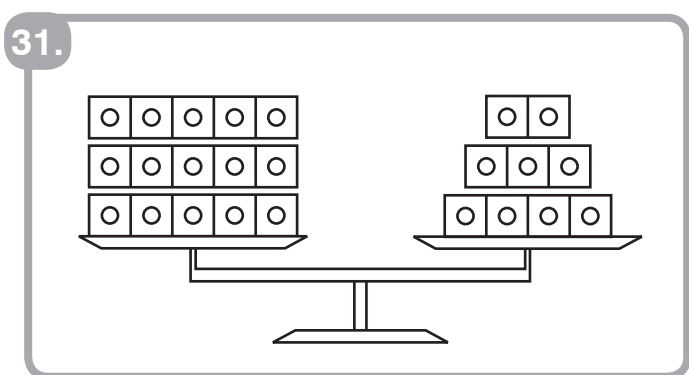
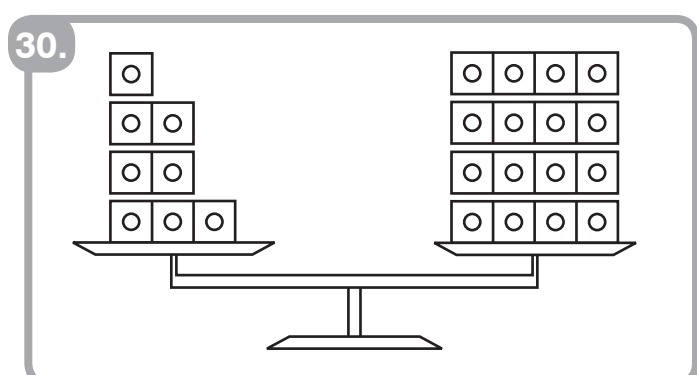
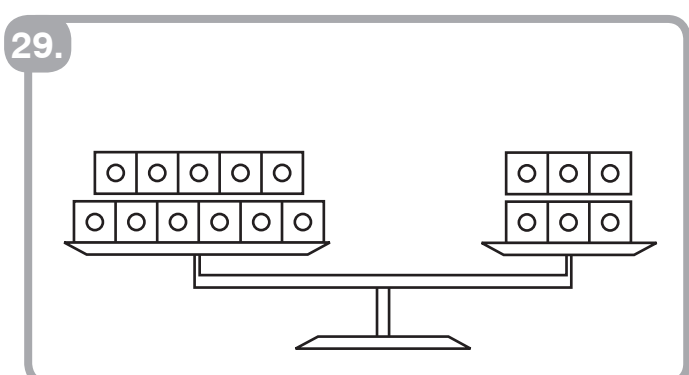
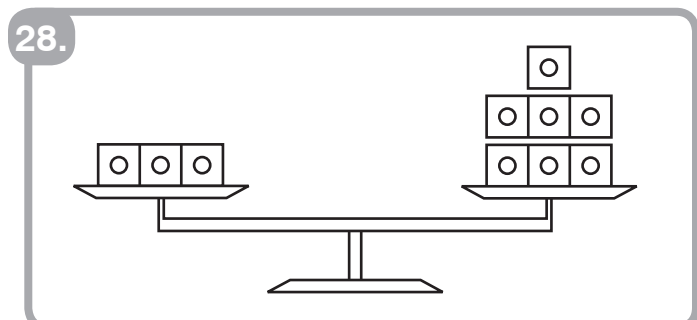
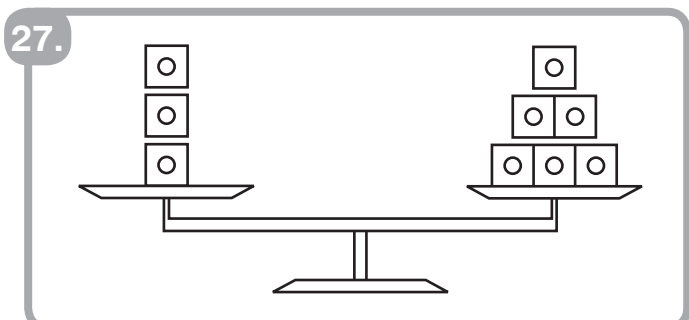
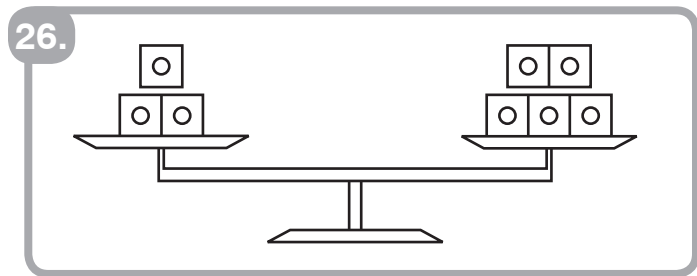
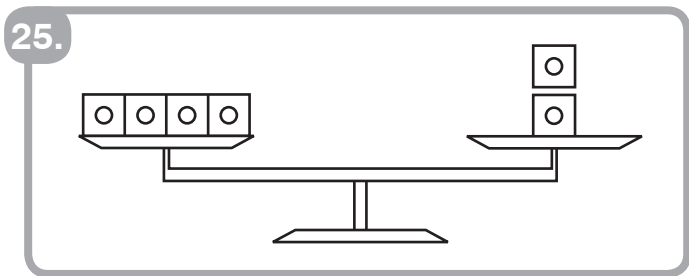
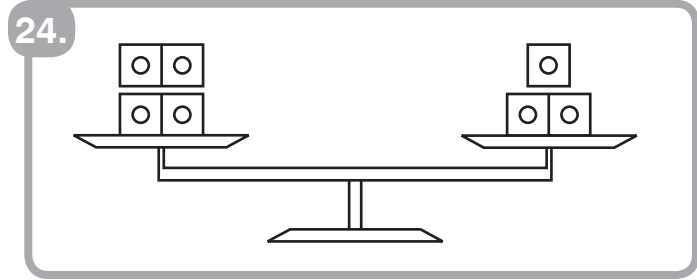
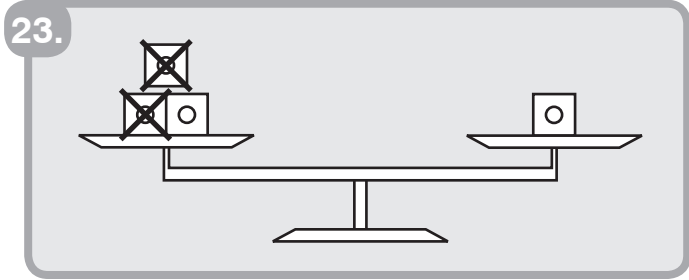

Elimina frutas de un lado para equilibrar los platillos.

Escribe una resta.

33.

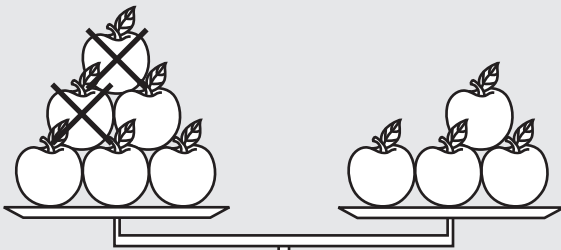

$$6 - \underline{2} = 4$$

34.

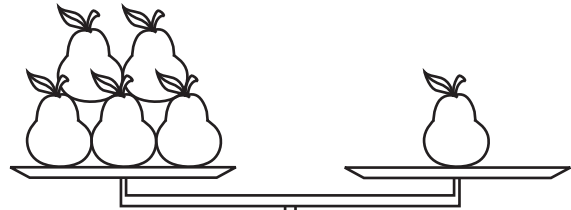

$$5 - \underline{\quad} = 1$$

35.

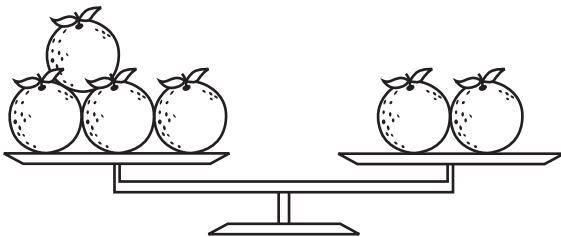

$$4 - \underline{\quad} = 2$$

36.

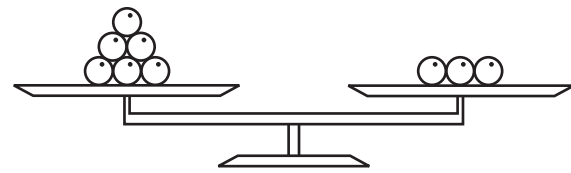

$$6 - \underline{\quad} = 3$$

37.

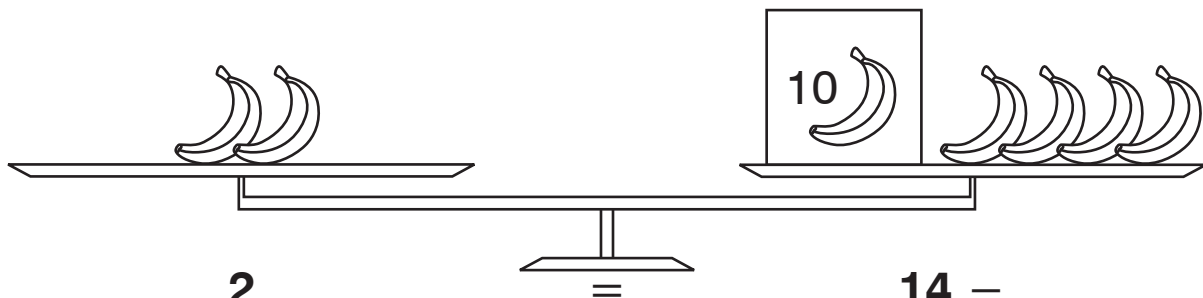

$$2 = 14 - \underline{\quad}$$

38.

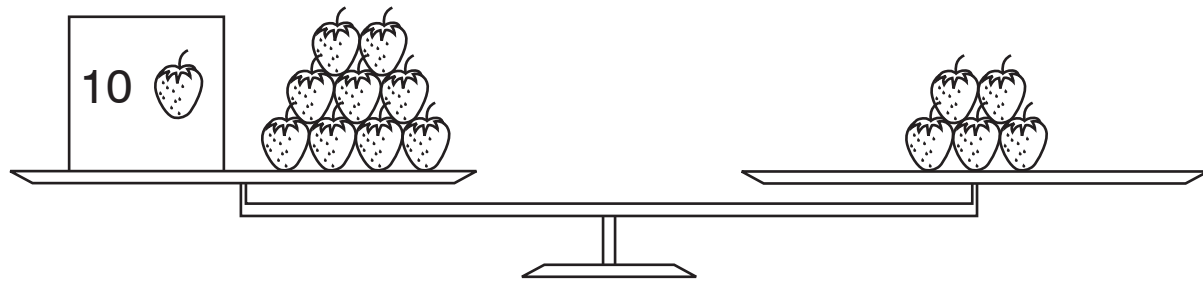

$$19 - \underline{\quad} = 5$$

OA1-55 Expresiones numéricas (1)

Algunas pelotas están escondidas en una caja. En la mesa hay el mismo número de pelotas que dentro de la caja.

- Dibuja las pelotas escondidas.
- ¿Cuántas pelotas escondidas hay?

1.



2.

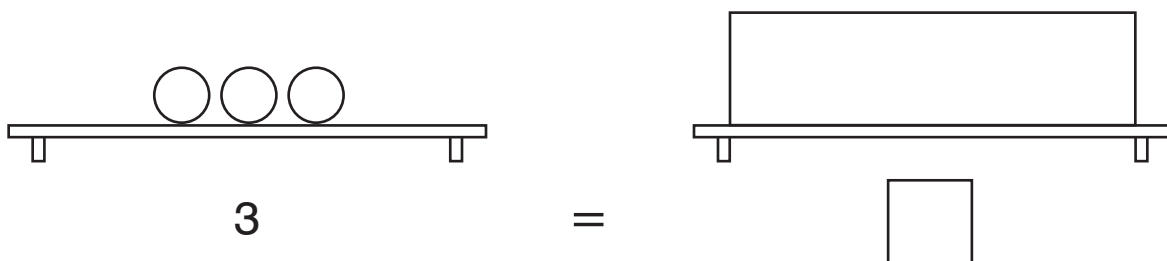

3.

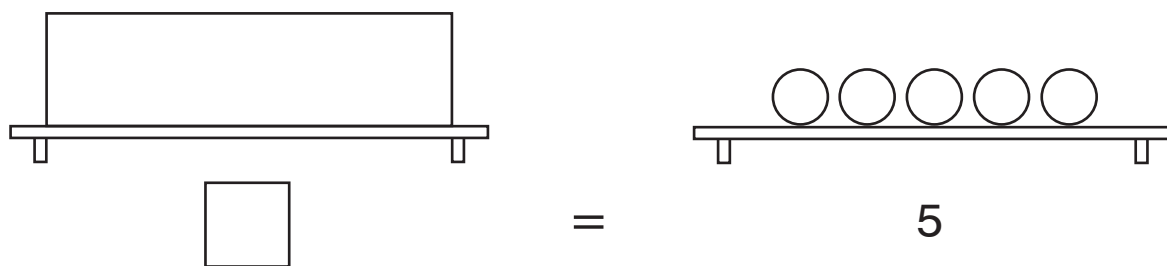

4.

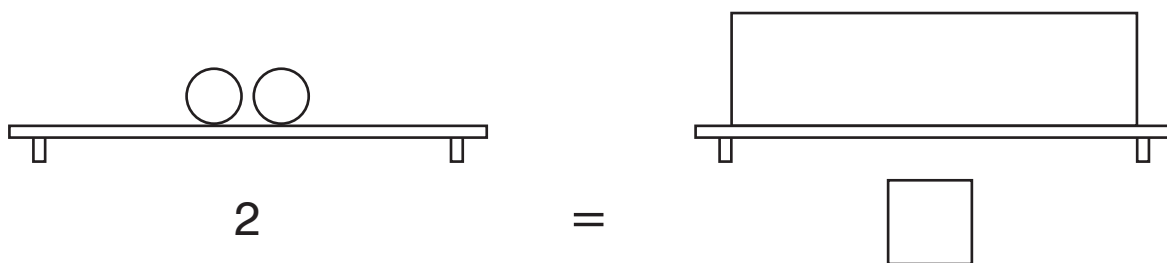

Dibuja las pelotas escondidas.

Escribe el número de pelotas escondidas.

5.

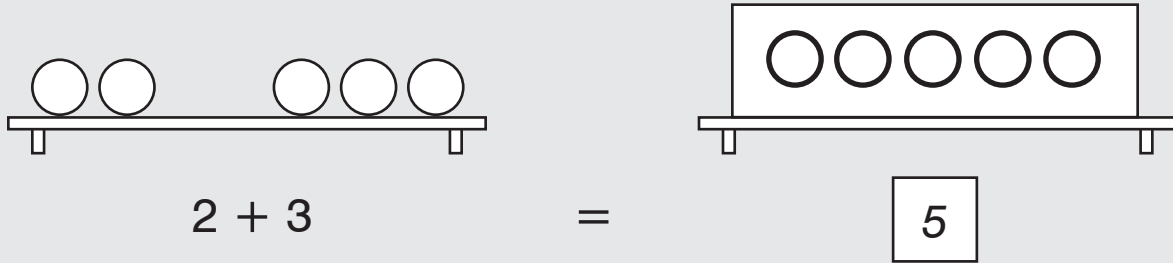

6.

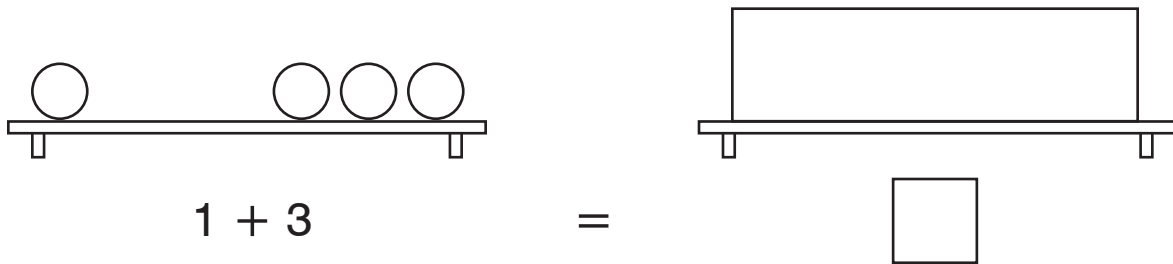

7.

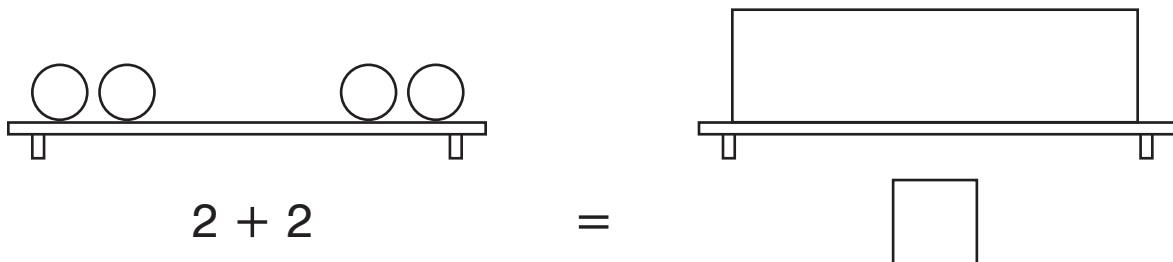

8.

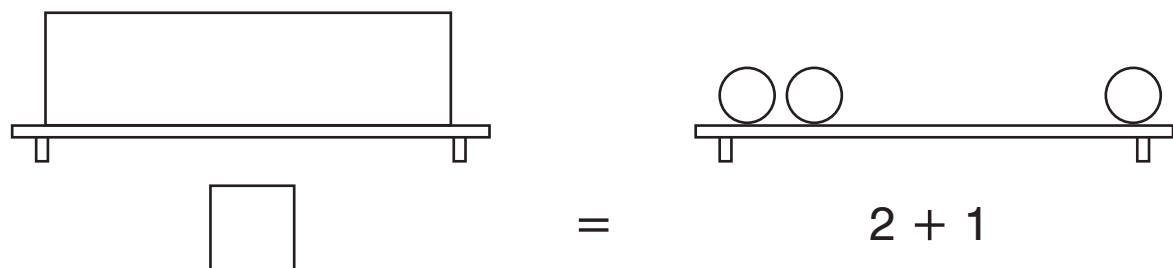

Dibuja las pelotas escondidas.

Escribe el número de pelotas escondidas.

9.

$$\bigcirc \bigcirc \bigcirc + \bigcirc = \boxed{\bigcirc \bigcirc \bigcirc \bigcirc}$$

$$3 + 1 = \boxed{4}$$

10.

$$\bigcirc \bigcirc + \bigcirc \bigcirc = \boxed{}$$

$$2 + 2 = \boxed{}$$

11.

$$1 + 4 = \boxed{\bigcirc \bigcirc \bigcirc \bigcirc \bigcirc}$$

$$1 + 4 = \boxed{}$$

12.

$$2 + 1 = \boxed{}$$

$$2 + 1 = \boxed{}$$

13.

$$1 + 3 = \boxed{}$$

$$1 + 3 = \boxed{}$$

14.

$$3 + 2 = \boxed{}$$

$$3 + 2 = \boxed{}$$

15.

$$1 + 1 = \boxed{}$$

$$1 + 1 = \boxed{}$$

OA1-56 Expresiones numéricas (2)

Dibuja las pelotas escondidas.

Escribe el número de pelotas escondidas.

1.

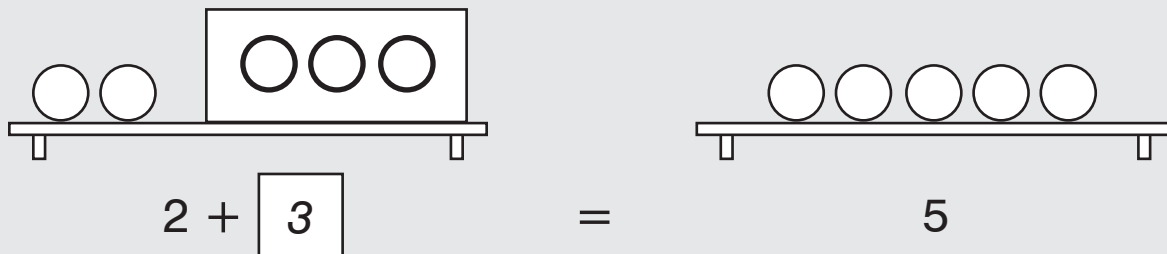

2.

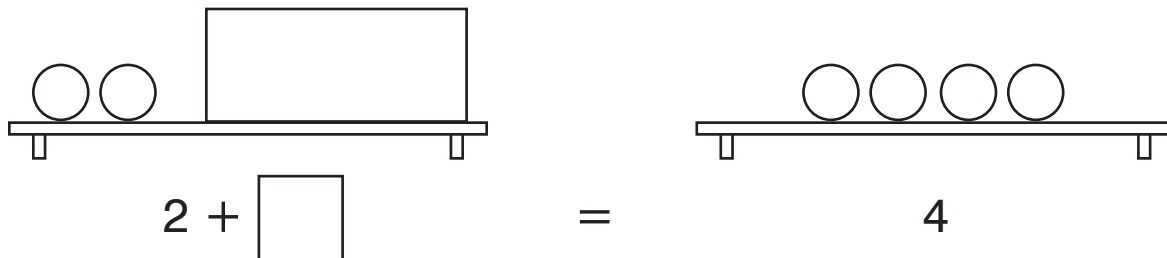

3.

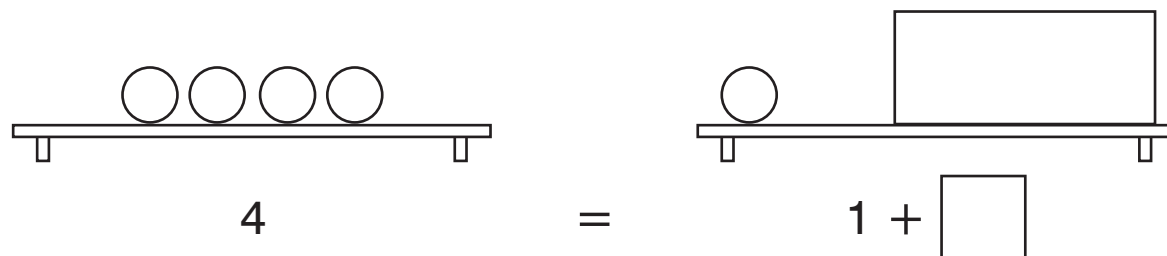

4.

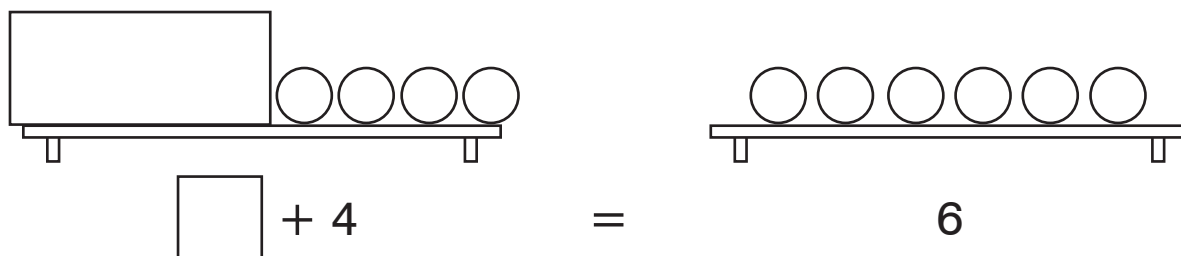

Dibuja las pelotas escondidas.

Escribe el número de pelotas escondidas.

5.

$$\begin{array}{c} \bigcirc \bigcirc + \boxed{\bigcirc \bigcirc \bigcirc} = \bigcirc \bigcirc \bigcirc \bigcirc \bigcirc \\ 2 + \boxed{3} = 5 \end{array}$$

6.

$$\begin{array}{c} \bigcirc \bigcirc + \boxed{} = \bigcirc \bigcirc \bigcirc \\ 2 + \boxed{} = 3 \end{array}$$

7.

$$\begin{array}{c} 4 + \boxed{} = 6 \\ 4 + \boxed{} = 6 \end{array}$$

8.

$$\begin{array}{c} 2 + \boxed{} = 5 \\ 2 + \boxed{} = 5 \end{array}$$

9.

$$\begin{array}{c} 3 + \boxed{} = 6 \\ 3 + \boxed{} = 6 \end{array}$$

10.

$$\begin{array}{c} 3 + \boxed{} = 7 \\ 3 + \boxed{} = 7 \end{array}$$

11.

$$\begin{array}{c} 5 + \boxed{} = 8 \\ 5 + \boxed{} = 8 \end{array}$$

OA1-57 Sumar y “cuántos más”

Dibuja 3 círculos más.

Escribe la suma.

1.

3 más que 2



$$\underline{2} + \underline{3}$$

2.

3 más que 4

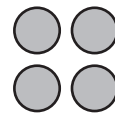

$$\underline{4} + \underline{\quad}$$

3.

3 más que 6

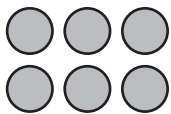

$$\underline{\quad} + \underline{\quad}$$

4.

3 más que 3

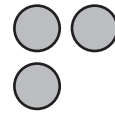

$$\underline{\quad} + \underline{\quad}$$

5.

3 más que 5

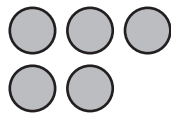

$$\underline{\quad} + \underline{\quad}$$

6.

3 más que 1



$$\underline{\quad} + \underline{\quad}$$

7.

3 más que 7

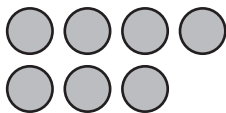

$$\underline{\quad} + \underline{\quad}$$

8.

3 más que 8

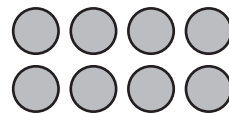

$$\underline{\quad} + \underline{\quad}$$

Dibuja más círculos.

Escribe la suma.

9.

2 más que 3



$$\underline{\quad 3 \quad} + \underline{\quad 2 \quad}$$

10.

1 más que 6

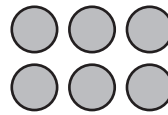

$$\underline{\quad 6 \quad} + \underline{\quad \quad}$$

11.

3 más que 5

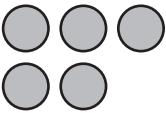

$$\underline{\quad \quad} + \underline{\quad \quad}$$

12.

2 más que 7

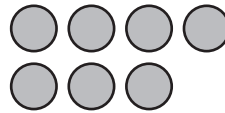

$$\underline{\quad \quad} + \underline{\quad \quad}$$

13.

5 más que 4

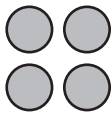

$$\underline{\quad \quad} + \underline{\quad \quad}$$

14.

3 más que 8

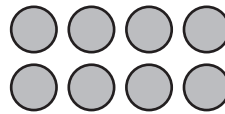

$$\underline{\quad \quad} + \underline{\quad \quad}$$

15.

2 más que 6

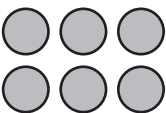

$$\underline{\quad \quad} + \underline{\quad \quad}$$

16.

4 más que 3

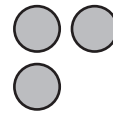

$$\underline{\quad \quad} + \underline{\quad \quad}$$

Dibuja más círculos.

Escribe la **suma**.

17. 5 más que 2



 2 + 5 = 7

18. 2 más que 6

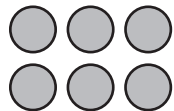

 + =

19. 4 más que 5

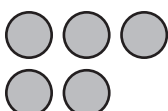

 + =

20. 6 más que 2



 + =

Escribe una suma para encontrar la respuesta.

21. 3 más que 5

 5 + 3 = 8

3 más que 5 son 8 .

22. 4 más que 6

 + =

4 más que 6 son .

23. 7 más que 10

 + =

7 más que 10 son .

24. 2 más que 16

 + =

2 más que 16 son .

COPYRIGHT © 2020 JUMP MATH: PROHIBIDA LA REPRODUCCIÓN. EDICIÓN EN ESPAÑOL.

OA1-58 Encontrar un sumando para contar

Dibuja círculos para encontrar el número que falta.

1.

$$3 + \boxed{2} = 5$$



2.

$$2 + \boxed{} = 6$$



3.

$$1 + \boxed{} = 5$$



4.

$$3 + \boxed{} = 6$$



5.

$$4 + \boxed{} = 7$$

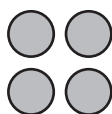

6.

$$5 + \boxed{} = 6$$

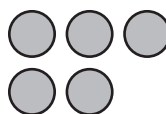

7.

$$\boxed{} + 2 = 5$$



8.

$$\boxed{} + 3 = 5$$



9.

$$\boxed{} + 2 = 4$$



10.

$$\boxed{} + 1 = 3$$



Roberto **cuenta** para encontrar el número que falta en la expresión numérica.

$$4 + \square = 6$$



4



5



6

Dice “4” con la mano cerrada.

Cuenta a partir de 4 hasta llegar a 6.

El número desconocido es el número de dedos levantados.

$$4 + \square{2} = 6$$

Encuentra el número que falta contando.

11.

$$4 + \square = 7$$

12.

$$5 + \square = 6$$

13.

$$3 + \square = 5$$

14.

$$8 + \square = 10$$

15.

$$\square + 2 = 6$$

16.

$$\square + 3 = 4$$

17.

$$9 + \square = 14$$

18.

$$7 + \square = 12$$

19.

$$\square + 8 = 15$$

Encuentra el número que falta contando.

20.

$$5 + \square = 9$$

21.

$$6 + \square = 8$$

22.

$$6 + \square = 10$$

23.

$$8 + \square = 10$$

24.

$$\square + 2 = 6$$

25.

$$\square + 3 = 4$$

26.

$$\square + 16 = 19$$

27.

$$7 + \square = 12$$

28.

$$12 = 8 + \square$$

29.

$$15 = \square + 10$$

30.

$$\square + 14 = 19$$

31.

$$20 = \square + 17$$

32. EXTRA

$$21 + \square = 23$$

33. EXTRA

$$42 + \square = 46$$

34. EXTRA

$$65 + \square = 68$$

35. EXTRA

$$87 + \square = 90$$

Cuenta para encontrar el número que falta.

Dibuja círculos ennegrecidos y sin ennegrecer para comprobar tus resultados.

36.

$$3 + \square = 7$$

37.

$$4 + \square = 8$$

38.

$$9 = \square + 5$$

OA1-59 Restar contando

Calculamos $5 - 2$ contando a partir del número menor.

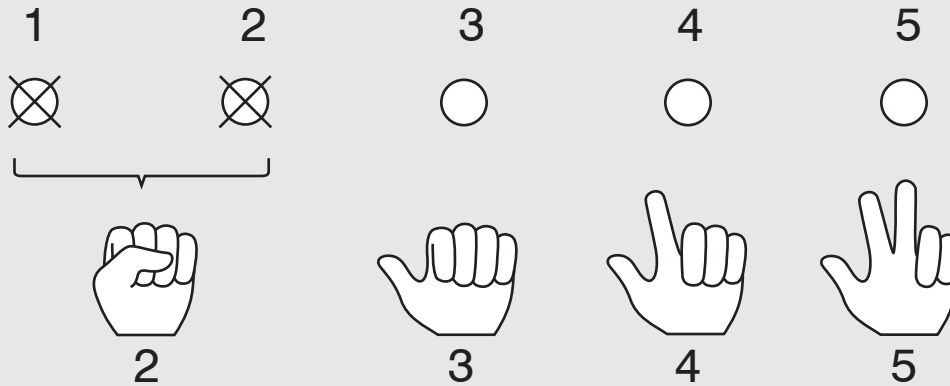

El resultado es el número de dedos que tenemos levantados.

$$5 - 2 = 3$$

Resta contando a partir del número menor.

1.

$$8 - 6 = \square$$

2.

$$9 - 5 = \square$$

3.

$$7 - 4 = \square$$

4.

$$9 - 8 = \square$$

5.

$$8 - 4 = \square$$

6.

$$6 - 3 = \square$$

7.

$$7 - 5 = \square$$

8.

$$10 - 6 = \square$$

9.

$$12 - 10 = \square$$

10.

$$15 - 11 = \square$$

11.

$$19 - 17 = \square$$

12.

$$19 - 12 = \square$$

Resta contando.

13.

$$11 - 8 = \square$$

14.

$$17 - 15 = \square$$

15.

$$13 - 10 = \square$$

16.

$$20 - 18 = \square$$

17.

$$\square = 9 - 4$$

18.

$$\square = 16 - 13$$

19.

$$\square = 19 - 14$$

20.

$$\square = 10 - 6$$

21.

$$20 - 16 = \square$$

Cuenta y resta.

22.

$$11 - 6 = \square$$

23.

$$17 - 13 = \square$$

24.

$$\square = 13 - 8$$

25.

$$\square = 20 - 15$$

26.

$$19 - 16 = \square$$

27.

$$17 - 11 = \square$$

28.

$$20 - 13 = \square$$

29.

$$18 - 15 = \square$$

30.

$$18 - 10 = \square$$

31.

$$\square = 19 - 11$$

32.

$$\square = 20 - 11$$

33.

$$\square = 18 - 9$$

Resta contando.

34.

$$13 - 7 = \square$$

35.

$$\square = 18 - 14$$

36.

$$15 - 9 = \square$$

37.

$$\square = 16 - 8$$

38.

$$12 - 9 = \square$$

39.

$$\square = 16 - 14$$

Escribe la resta y encuentra el resultado.

40.

Neus tiene 3 peras.

Se come 2.

¿Cuántas peras le quedan? 3 - 2 = 1



41.

Alba tiene 20 estampillas.

Da 17 a sus amigos.

¿Cuántas estampillas le quedan? _____

42.

Hay 17 ranas sobre un tronco. Saltan 13.

¿Cuántas ranas quedan en el tronco? _____

43. EXTRA

Tienes 12 bolitas. Da algunas a tu compañero.

Ahora tienes 8 bolitas.

¿Cuántas bolitas has dado? _____

OA1-60 Expresiones numéricas (3)

Encuentra el número que falta sumando.

1.

$$3 + 5 = \boxed{8}$$

2.

$$6 + 2 = \boxed{}$$

3.

$$8 + 3 = \boxed{}$$

4.

$$\boxed{} = 5 + 4$$

5.

$$\boxed{} = 9 + 4$$

6.

$$6 + 6 = \boxed{}$$

Encuentra el número que falta contando.

7.

$$2 + \boxed{7} = 9$$

8.

$$6 + \boxed{} = 8$$

9.

$$5 = 2 + \boxed{}$$

10.

$$9 + \boxed{} = 10$$

11.

$$18 = \boxed{} + 14$$

12.

$$2 + \boxed{} = 8$$

Encuentra el número que falta sumando o contando.

13.

$$5 + 4 = \boxed{}$$

14.

$$\boxed{} + 15 = 19$$

15.

$$2 + 14 = \boxed{}$$

16.

$$\boxed{} + 11 = 17$$

17.

$$12 + \boxed{} = 14$$

18.

$$18 + \boxed{} = 20$$

19.

$$16 + 1 = \boxed{}$$

20.

$$11 = \boxed{} + 7$$

21.

$$17 + 3 = \boxed{}$$

¿Es la expresión numérica **verdadera** o **falsa**?

22.

$$7 + 2 = 8$$

verdadera **falsa**

23.

$$10 + 2 = 12$$

verdadera falsa

24.

$$5 + 3 = 10$$

verdadera falsa

25.

$$8 + 3 = 11$$

verdadera falsa

26.

$$6 = 4 + 3$$

verdadera falsa

27.

$$17 = 3 + 14$$

verdadera falsa

28. EXTRA

$$7 - 2 = 5$$

verdadera falsa

29. EXTRA

$$9 - 4 = 6$$

verdadera falsa

Contesta.

30.

Ángel escribe $3 + 7 = 10$.

¿Es correcto? ¿Por qué?

31.

Hay 8 conejos en el campo.

Se marchan 6.

Escribe una expresión numérica para calcular cuántos quedan.

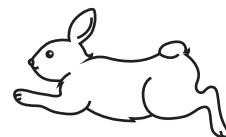

OA1-61 Identificar partes y totales

¿Qué sumas?

1.

3 ranas grandes



2 ranas pequeñas



_____ ranas

2.

2 bolitas rojas

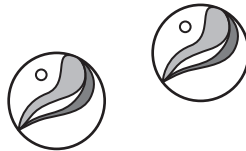

4 bolitas verdes

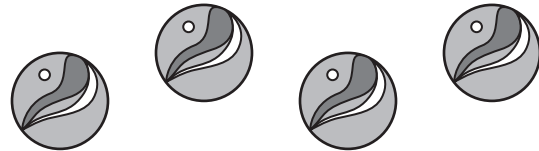

3.

3 lápices nuevos



5 lápices usados

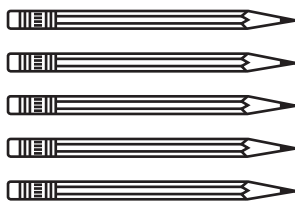

4.

4 llaves grandes

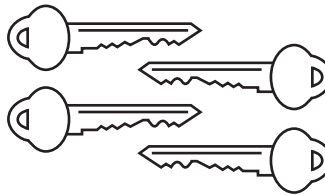

7 llaves pequeñas

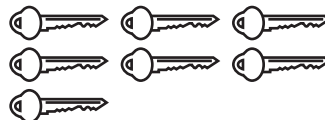

5.

6 manzanas verdes

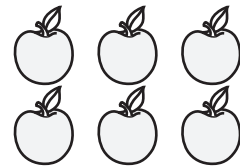

6 manzanas rojas

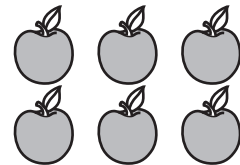

- Suma.
- Escribe qué sumas.

6.

Hay 5 ranas grandes.
Hay 2 ranas pequeñas.

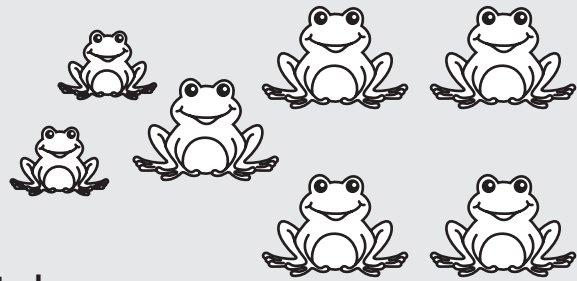

Hay 7 ranas en total.

7.

Hay 4 lápices nuevos.
Hay 2 lápices usados.

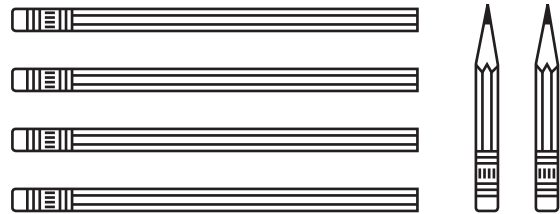

Hay en total.

8.

Hay 5 manzanas verdes.
Hay 5 manzanas rojas.

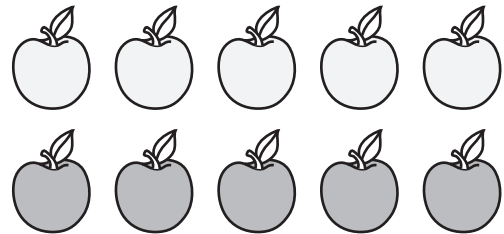

Hay en total.

9.

Hay 3 tazas vacías
Hay 2 tazas llenas.



Hay en total.

Completa los problemas de cada dibujo.
Usa las palabras del recuadro.

~~grandes~~

vacíos

llenos

pequeñas

sonrientes

tristes

10.

Hay 3 ranas grandes .

Hay 2 ranas _____.

Hay 5 ranas en total.

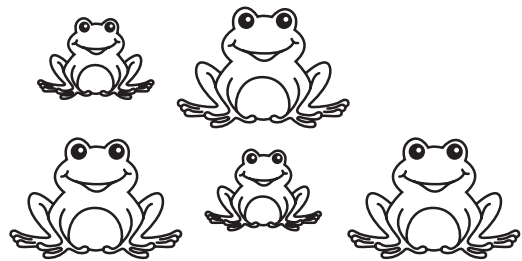

11.

Hay _____ recipientes _____.

Hay _____ recipientes _____.

Hay 5 recipientes en total.

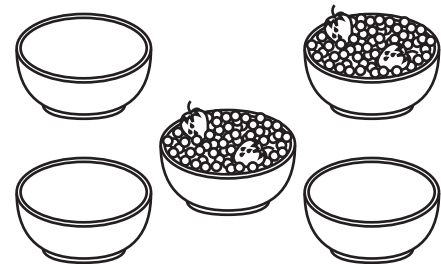

12.

Hay _____ caras _____.

Hay _____ caras _____.

Hay _____ caras en total.

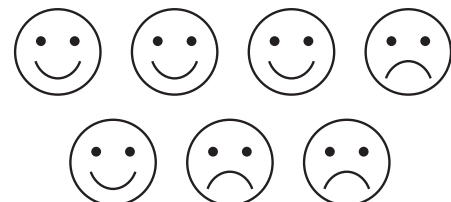

OA1-62 Representar las partes y los totales

Hay 5 manzanas.

3 son rojas. Las demás son verdes.

¿Cuántas manzanas verdes hay?



Dibuja 5 círculos para
representar 5 manzanas.



Sombrea 3 círculos para
representar 3 manzanas rojas.



Hay 2 manzanas verdes.

Hay manzanas rojas y verdes.

Haz un dibujo para calcular cuántas son verdes.

1.

Hay 4 manzanas.

3 son rojas.



 1 manzana verde

2.

Hay 5 manzanas.

4 son rojas.

 manzana verde

3.

Hay 3 manzanas.

1 es roja.

 manzanas verdes

4.

Hay 6 manzanas.

2 son rojas.

 manzanas verdes

Hay 3 manzanas rojas y 4 manzanas verdes.

¿Cuántas manzanas hay en total?

Dibuja 3 manzanas rojas.



Dibuja 4 manzanas verdes.



Hay 7 manzanas.

Haz un dibujo para calcular el número total de manzanas.

5.

Hay 2 manzanas rojas
y 3 manzanas verdes.



 5 manzanas

6.

Hay 2 manzanas rojas
y 2 manzanas verdes.

 manzanas

7.

Hay 3 manzanas rojas.
Hay 2 manzanas verdes.

 manzanas

8.

Javiera tiene 2 manzanas
rojas y 1 manzana verde.

 manzanas

9.

Hay 4 manzanas rojas y
2 manzanas en un bol.

 manzanas

10.

Daniel tiene 3 manzanas
verdes y 1 manzana roja.

 manzanas

Haz un dibujo para encontrar la respuesta.

11.

Toni tiene 3 manzanas rojas y 3 manzanas verdes. ¿Cuántas manzanas tiene?

_____ manzanas

12.

Natalia tiene 5 manzanas. 3 son rojas. Las demás son verdes. ¿Cuántas manzanas son verdes?

_____ manzanas son verdes

13.

3 manzanas rojas y 1 manzana verde caen de un árbol. ¿Cuántas manzanas caen?

_____ manzanas

14.

Un recipiente tiene 2 manzanas verdes y 3 manzanas rojas. ¿Cuántas manzanas hay en el recipiente?

_____ manzanas

15.

En un recipiente hay 8 manzanas. 3 son verdes. Las demás son rojas. ¿Cuántas manzanas rojas hay?

_____ manzanas rojas

16.

En un recipiente hay 5 manzanas rojas y 4 manzanas verdes. ¿Cuántas manzanas hay en el recipiente?

_____ manzanas

Haz un dibujo para encontrar la respuesta.

17.

Blanca tiene tres pelotas amarillas y 2 pelotas lilas.
¿Cuántas pelotas tiene?

_____ pelotas

18.

Ana tiene 5 mascotas.
3 son peces. Las demás son gatos.
¿Cuántos gatos tiene?

_____ gatos

19. EXTRA

Amelia ve 12 pájaros. 7 son petirrojos.
Los demás son golondrinas.
¿Cuántas golondrinas ve?



_____ golondrinas

20.

Hay 7 amigos dentro de una piscina.
3 son chicas. ¿Cuántos chicos hay?

21.

Hay 3 chicos y 6 chicas dentro de una piscina.
¿Cuántas personas hay?

OA1-63 Partes y totales

Representa las manzanas con círculos.

1. 6 manzanas

○○○○○○	
○○	○○○○
2 rojas	4 verdes

2. 5 manzanas

○○○○○	
1 roja	4 verdes

3. 4 manzanas

2 rojas	2 verdes

4. 6 manzanas

3 rojas	3 verdes

5. 5 manzanas

2 rojas	3 verdes

6. 3 manzanas

1 roja	2 verdes

7. 4 manzanas

3 rojas	1 verde

8. 2 manzanas

1 roja	1 verde

COPYRIGHT © 2020 JUMP MATH: PROHIBIDA LA REPRODUCCIÓN. EDICIÓN EN ESPAÑOL.

Dibuja círculos para calcular el número que falta.

9.

5 círculos

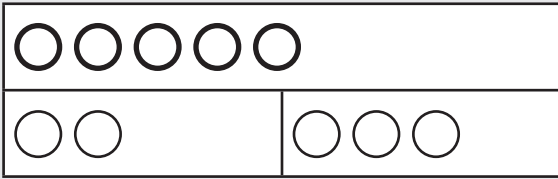

2 rojos

3 verdes

10.

5 círculos

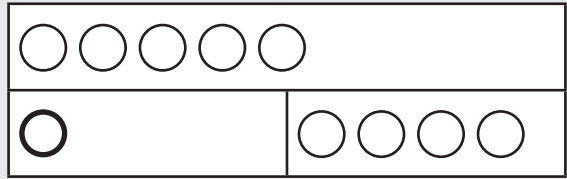

1 rojo

4 verdes

11.

_____ círculos

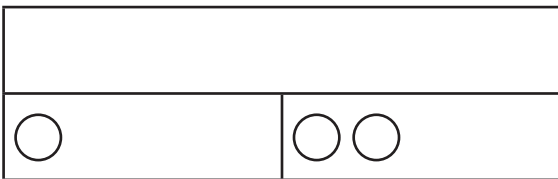

1 rojo

2 verdes

12.

_____ círculos

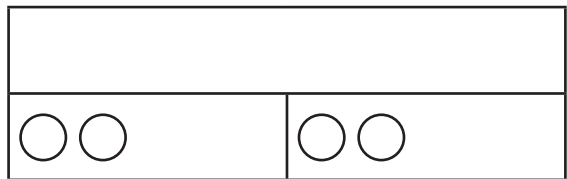

2 rojos

2 verdes

13.

4 círculos

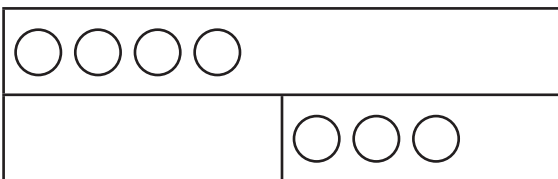

_____ rojo

3 verdes

14.

6 círculos

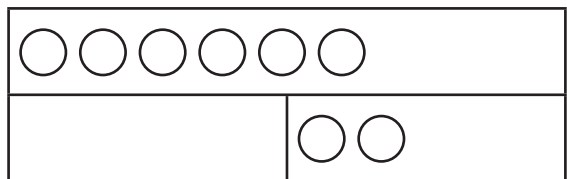

_____ rojos

2 verdes

15.

2 círculos

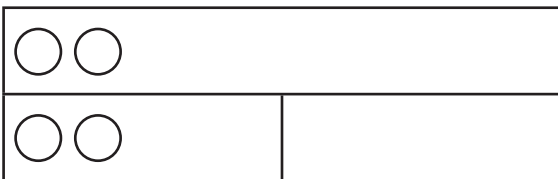

2 rojos

_____ verdes

16.

5 círculos

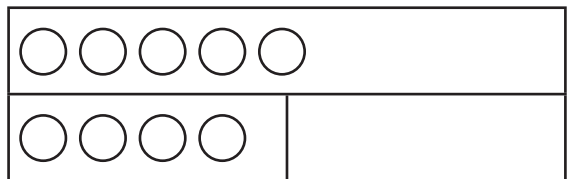

4 rojos

_____ verde

Calcula el número que falta.

17.

total	
7	
2	5
parte	parte

18.

total	
5	
2	3
parte	parte

19.

total	
3	1
parte	parte

20.

total	
6	
2	
parte	parte

21.

total	
7	1
parte	parte

22.

total	
7	
	3
parte	parte

23.

total	
4	5
parte	parte

24.

total	
10	
	2
parte	parte

COPYRIGHT © 2020 JUMP MATH: PROHIBIDA LA REPRODUCCIÓN. EDICIÓN EN ESPAÑOL.

Calcula el número que falta.

25.

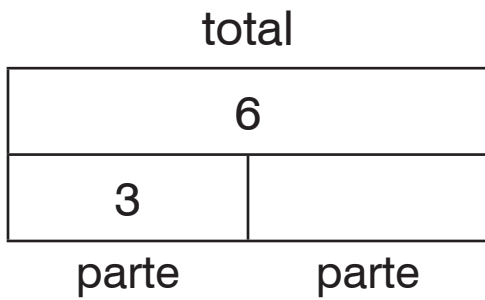

26.

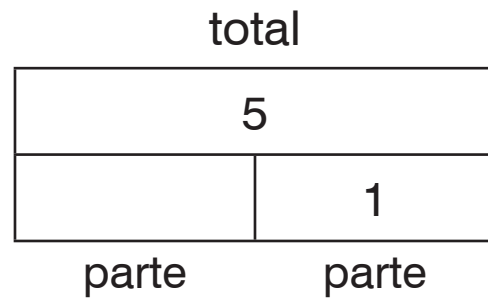

27.

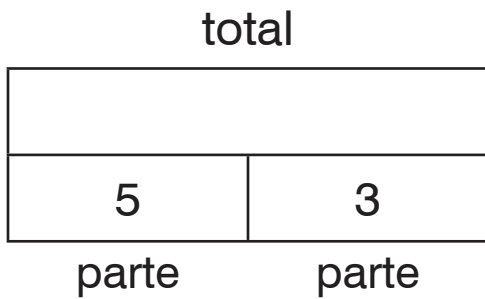

28.

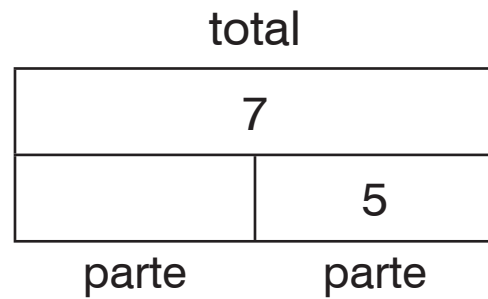

29.

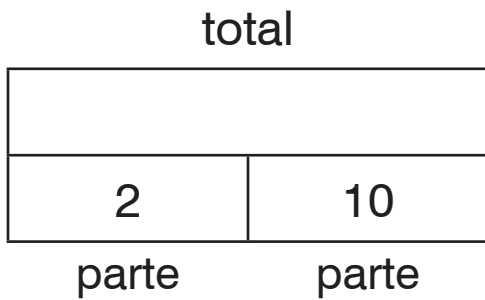

30.

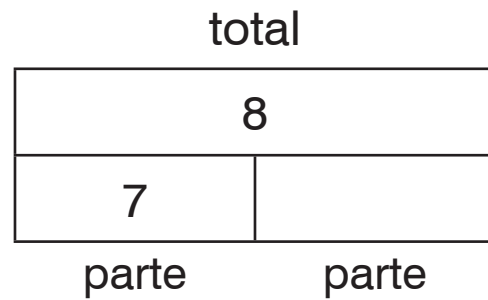

31. EXTRA

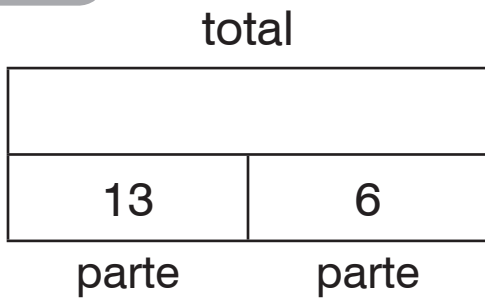

32. EXTRA

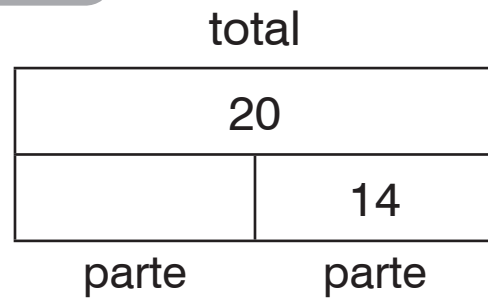

OA1-64 Partes, totales y expresiones numéricas

Escribe una suma para cada dibujo.

1.

6	
4	2

4 + 2 = 6

2.

7	
3	4

3.

9	
4	5

4.

13	
10	3

Escribe una suma para cada dibujo.

Dibuja en el lugar del número que falta.

5.

5	
3	

3 + = 5

6.

7	
4	

7.

8	
5	

8.

9	
	2

Escribe una suma para cada dibujo.

9.

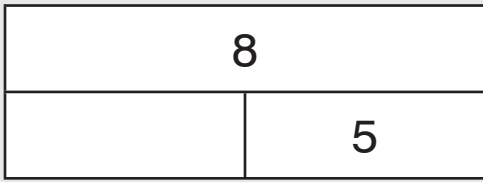

$$\square + 5 = 8$$

10.

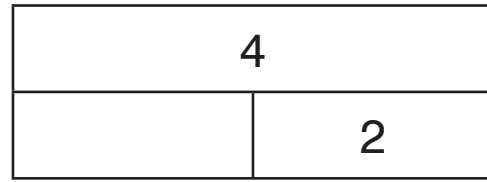

11.



12.

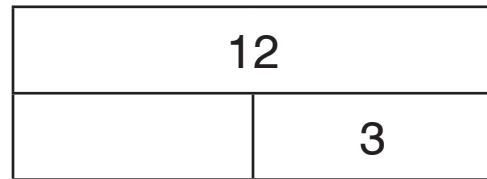

13.

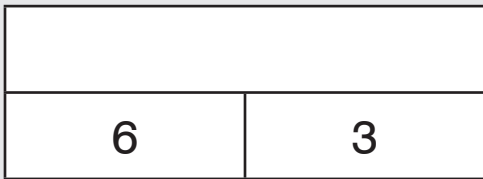

$$6 + 3 = \square$$

14.

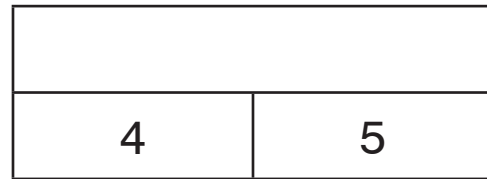

15.

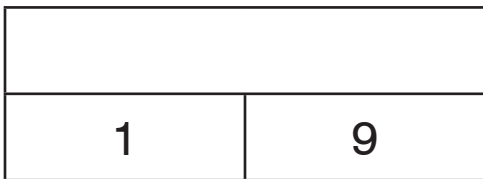

16.

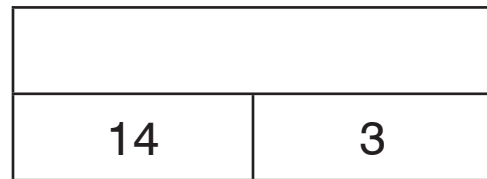

Completa con los números que faltan.

17.

9	
2	7

$$2 + \boxed{7} = 9$$

18.

8	
3	5

$$3 + 5 = \boxed{8}$$

19.

6	
	2

$$\boxed{} + 2 = 6$$

20.

5	
3	

$$3 + \boxed{} = 5$$

21.

2	8

$$2 + 8 = \boxed{}$$

22.

9	
4	

$$4 + \boxed{} = 9$$

Escribe una expresión numérica.

Completa con los números que faltan.

23. EXTRA

8	
	2

24. EXTRA

3	4

OA1-65 Problemas con partes y totales

Escribe el signo ? en el lugar del número que falta.

Completa el dibujo.

1.

José tiene 6 peces azules
y 5 peces verdes.

¿Cuántos peces tiene?

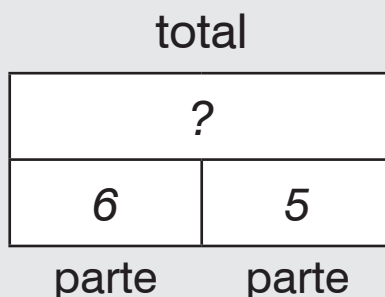

2.

Mireya tiene 3 lápices pasta
rojos y 2 lápices pasta azules.

¿Cuántos lápices pasta
tiene, en total?

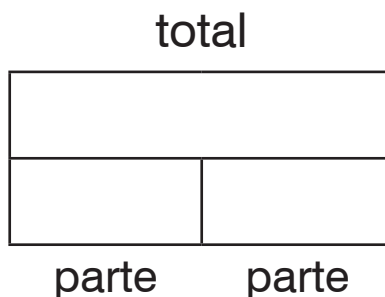

3.

Hay 6 niños y
7 niñas en una clase.

¿Cuántos alumnos
hay en la clase?

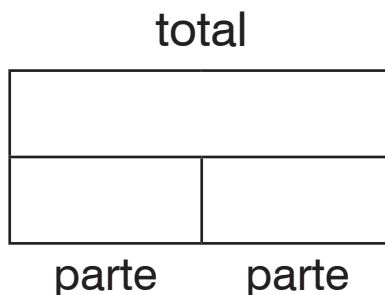

- Escribe el signo ? en el lugar del número que falta.
- Completa el dibujo.

4.

Iván tiene 5 lápices de cera.
2 son rojos. Los demás son amarillos.

¿Cuántos lápices de cera son amarillos?

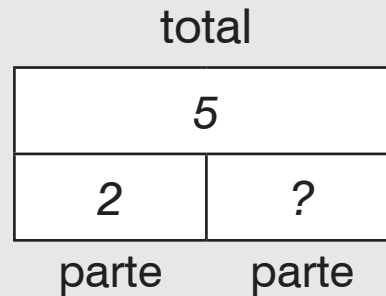

5.

Hay 7 pájaros en una rama.
3 son azules.
Los demás son rojos.

¿Cuántos son rojos?

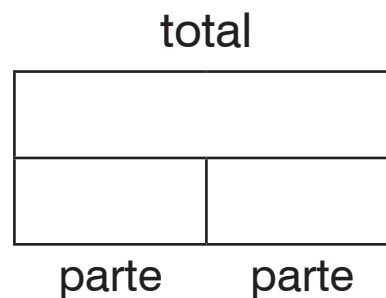

6.

Hay 14 alumnos en un bus.
9 son niñas.

¿Cuántos son niños?

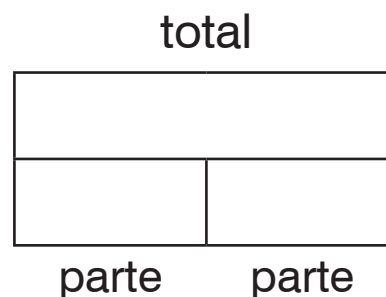

- Completa el dibujo.
- Encuentra la respuesta.

7.

Mariana tiene 3 manzanas rojas y 4 manzanas verdes.

¿Cuántas manzanas tiene?

Tiene 7 manzanas.

total	
7	
3	4
parte	parte

8.

Roberto tiene 8 stickers de animales. 5 son de leones. Las demás son de tigres. ¿Cuántos stickers de tigres tiene?

Tiene stickers de tigres.

total	
parte	parte

9.

Gema encuentra conchas rosas y blancas. Encuentra 8 conchas. 6 son blancas. ¿Cuántas son rosas?

 conchas son rosas.

total	
parte	parte

10.

Jorge tiene 12 peces y 2 perros. ¿Cuántas mascotas tiene?

Tiene mascotas.

total	
parte	parte

- Completa el dibujo.
- Encuentra la respuesta.

11.

Bruna mete 5 monedas en su monedero.

Después mete 6 monedas.

¿Cuántas monedas mete en su monedero, en total?

Mete _____ monedas.

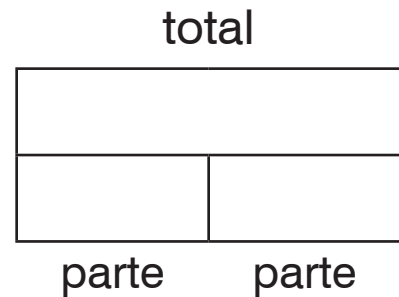

12.

17 amigos juegan a la pinta.

7 son niños.

¿Cuántas niñas hay?

Hay _____ niñas.

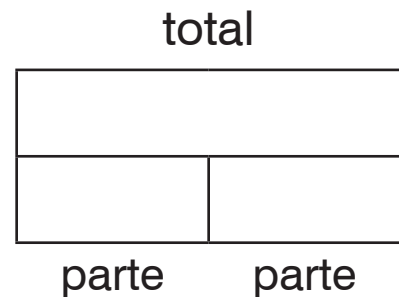

- Completa el dibujo.
- Escribe la expresión numérica.
- Encuentra la respuesta.

13. EXTRA

7 niñas y 9 niños juegan a fútbol.

¿Cuántos alumnos juegan a fútbol?

_____ alumnos juegan a fútbol.

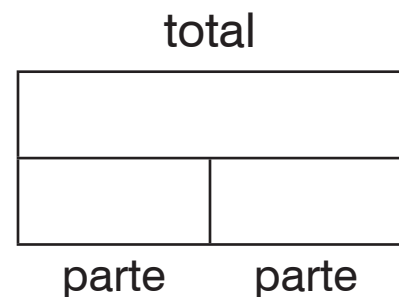

OA1-66 Series

Encierra con un círculo el patrón.

1.

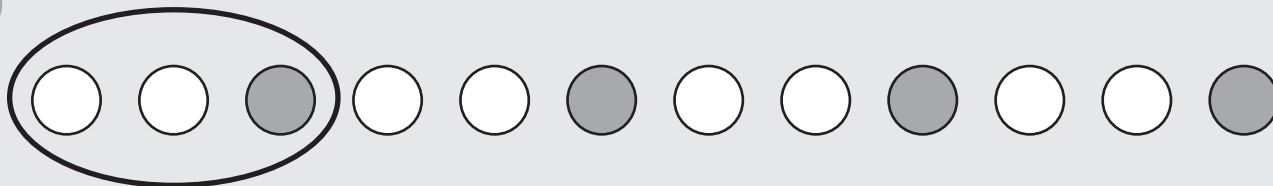

2.



3.

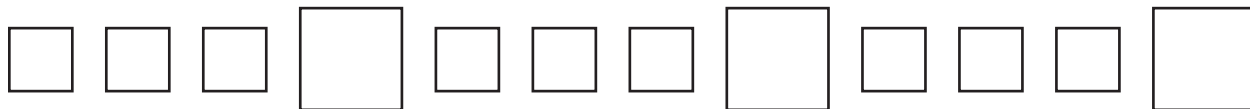

4.



5.



6.



Encierra con un círculo el patrón.

7.

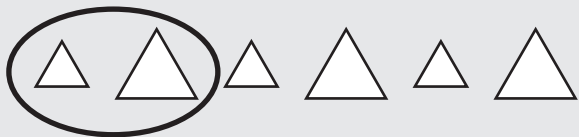

8.



9.



10.

A B A B A B A B

11.



12.



13.



14.



15.

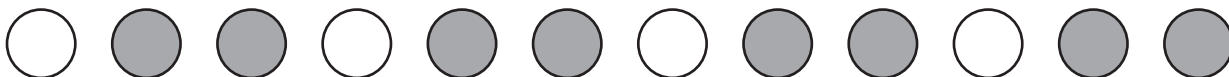

- Encierra con un círculo el patrón.
- Dibuja el último elemento del patrón.

16.

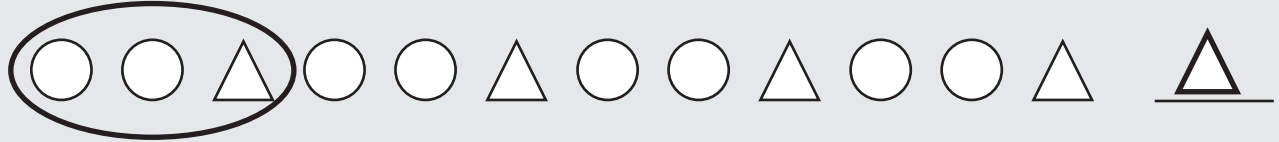

17.



18.



19.



20.



21.



- Encierra con un círculo el patrón.
- Escribe los siguientes 3 elementos.

22.

1 2 1 2 1 2 1 2 1 2 1

23.

○ △ ○ △ ○ △ ○ △

24.

● ✓ ✓ ● ✓ ✓ ● ✓ ✓

25.

1 2 3 1 2 3 1 2 3

26.

1 2 2 3 1 2 2 3

27. EXTRA

A A ∨ A A ∨ A A ∨

COPYRIGHT © 2020 JUMP MATH: PROHIBIDA LA REPRODUCCIÓN. EDICIÓN EN ESPAÑOL.

OA1-67 Antes, después y entre

Encierra con un círculo el que va después.

1.



Encierra con un círculo el que va antes.

2.

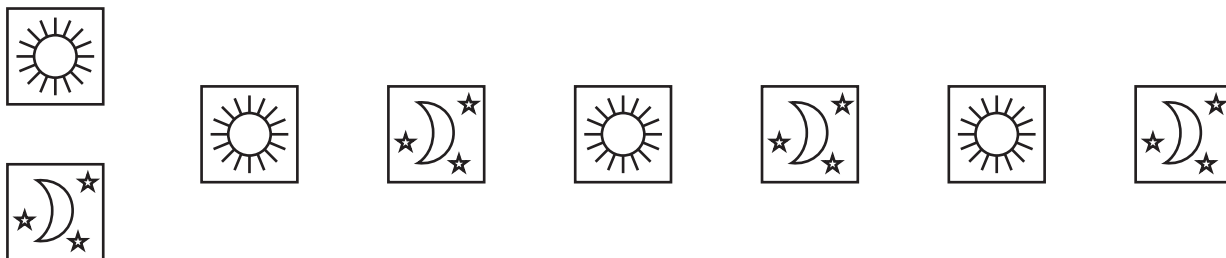

3.

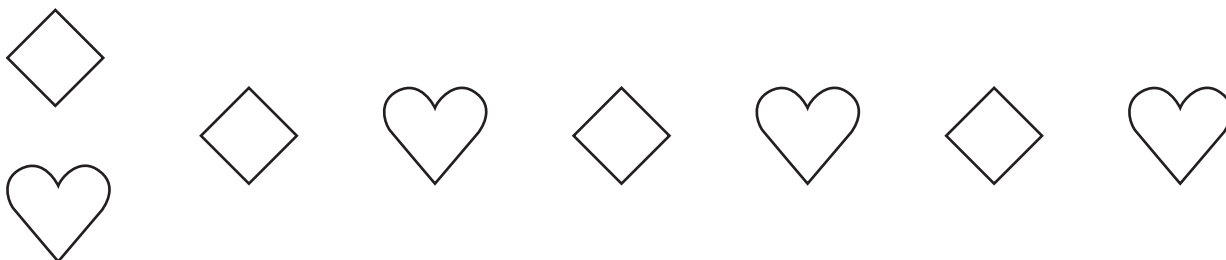

4.

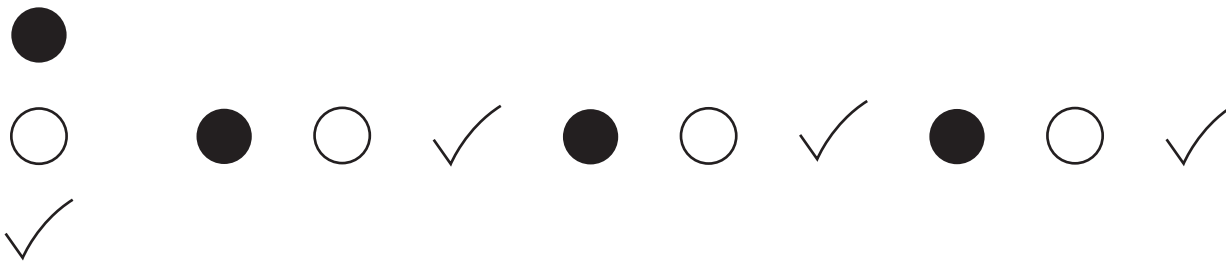

- Encierra con un círculo el patrón que se repite.
- Encuentra el elemento que falta.

5.



6.



7.



8.



9.



10.



OA1-68 Series crecientes

¿Cuántos hay?

1.

pétalos

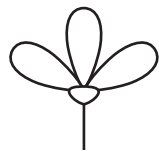

3



6

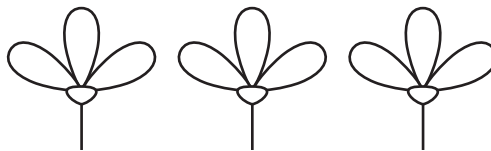

2.

hojas





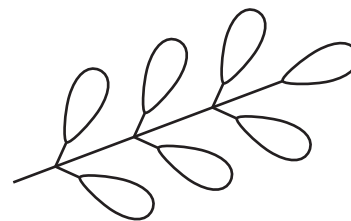

3.

ruedas







4.

pétalos en cada capa

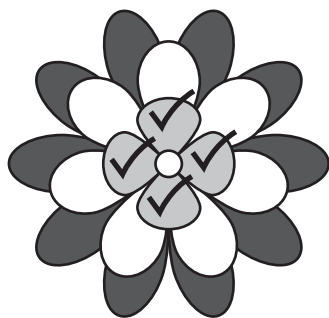



4















5.

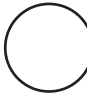

 6 8	 6 7 8	$6 + 2 = 8$ 8 es 2 más que 6.
---------------------------------------------------------------------------------------------------------------	--------------------------------------------------------------------------------------------------------------------------------------	----------------------------------

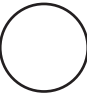

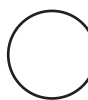
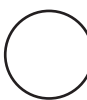

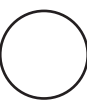
Escribe en los círculos el número que sumas.

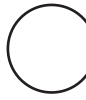
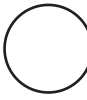
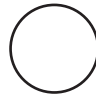
6.  8 9	7.  6 9	8.  7 9	9.  3 7
---------------------------------------------------------------------------------------------------------------------	---------------------------------------------------------------------------------------------------------------------	----------------------------------------------------------------------------------------------------------------------	-----------------------------------------------------------------------------------------------------------------------

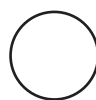

10.  2 4	11.  11 13	12.  10 16	13.  5 8
----------------------------------------------------------------------------------------------------------------------	------------------------------------------------------------------------------------------------------------------------	-------------------------------------------------------------------------------------------------------------------------	------------------------------------------------------------------------------------------------------------------------

14.  4 7	15.  12 18	16.  10 17	17.  10 20
------------------------------------------------------------------------------------------------------------------------	--------------------------------------------------------------------------------------------------------------------------	---------------------------------------------------------------------------------------------------------------------------	----------------------------------------------------------------------------------------------------------------------------

18.   2 4 6	19.   5 10 15
-----------------------------------------------------------------------------------------------------------------------------------------------------------------------------------------------------------------------------------	-----------------------------------------------------------------------------------------------------------------------------------------------------------------------------------------------------------------------------------------

20.   15 16 17	21.   8 10 12
--------------------------------------------------------------------------------------------------------------------------------------------------------------------------------------------------------------------------------------	-----------------------------------------------------------------------------------------------------------------------------------------------------------------------------------------------------------------------------------------

22.

8  10  12

 dice que el próximo número es 14. ¿Cómo lo sabe?

COPYRIGHT © 2020 JUMP MATH: PROHIBIDA LA REPRODUCCIÓN. EDICIÓN EN ESPAÑOL.



hace series sumando el **mismo** número.

Continúa la serie.

23.

2 $\oplus 1$ 3 $\oplus 1$ 4

24.

3 $\oplus 2$ 5 $\oplus 2$ _____

25.

7 $\oplus 1$ 8 \bigcirc _____

26.

2 $\oplus 2$ 4 \bigcirc _____

27.

3 $\oplus 10$ 13 \bigcirc _____

28.

0 $\oplus 3$ 3 \bigcirc _____

Encuentra el número que  suma y continúa la serie.

29.

5 \bigcirc 10 \bigcirc _____

30.

1 \bigcirc 3 \bigcirc _____

31.

4 \bigcirc 14 \bigcirc _____ \bigcirc _____ \bigcirc _____ \bigcirc _____

32.

7 \bigcirc 9 \bigcirc _____ \bigcirc _____ \bigcirc _____ \bigcirc _____

33.

20 \bigcirc 25 \bigcirc _____ \bigcirc _____ \bigcirc _____ \bigcirc _____

OA1-69 Series decrecientes

¿Cuántos hay?

1.

trozos de pizza

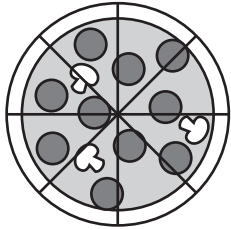

8

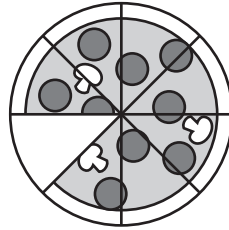

7

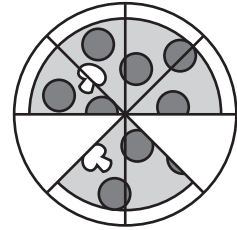

2.

manzanas en el plato

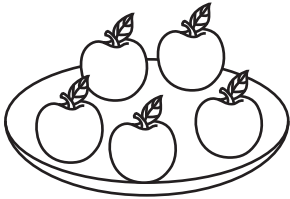

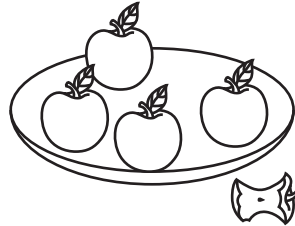

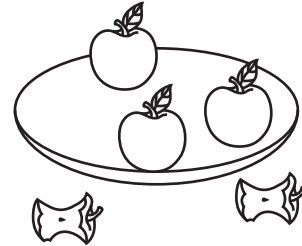

3.

puntos en cada fila

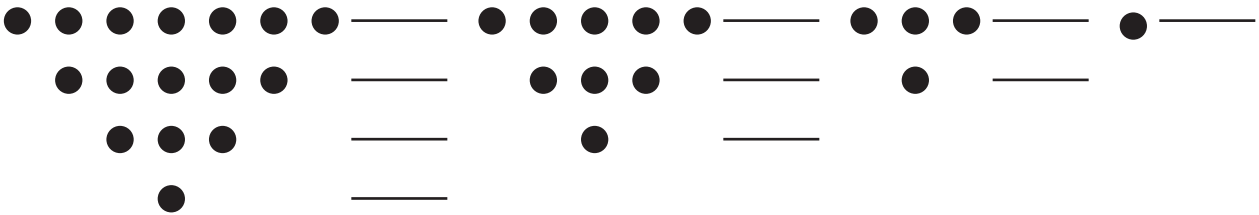

4.

niños haciendo cola





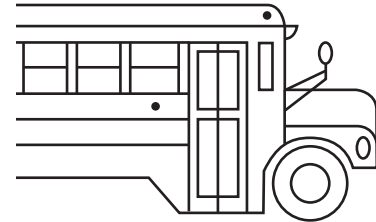

COPYRIGHT © 2020 JUMP MATH: PROHIBIDA LA REPRODUCCIÓN. EDICIÓN EN ESPAÑOL.

5.

$$8 \quad \text{---} \quad 5$$

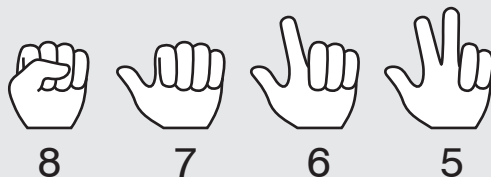

$$8 - 3 = 5$$

5 es 3 menos que 8.

Escribe en los círculos el número que restas.

6.

$$6 \quad \text{---} \quad 5$$

7.

$$4 \quad \text{---} \quad 3$$

8.

$$5 \quad \text{---} \quad 2$$

9.

$$6 \quad \text{---} \quad 4$$

10.

$$7 \quad \text{---} \quad 6$$

11.

$$8 \quad \text{---} \quad 4$$

12.

$$12 \quad \text{---} \quad 10$$

13.

$$12 \quad \text{---} \quad 11$$

14.

$$16 \quad \text{---} \quad 14$$

15.

$$19 \quad \text{---} \quad 15$$

16.

$$18 \quad \text{---} \quad 12$$

17.

$$17 \quad \text{---} \quad 10$$

18.

$$7 \quad \text{---} \quad 6 \quad \text{---} \quad 5$$

19.

$$10 \quad \text{---} \quad 9 \quad \text{---} \quad 8$$

20.

$$6 \quad \text{---} \quad 4 \quad \text{---} \quad 2$$

21.

$$13 \quad \text{---} \quad 12 \quad \text{---} \quad 11$$

22.

$$8 \quad \text{---} \quad 6 \quad \text{---} \quad 4$$



dice que el próximo número es 2. ¿Cómo lo sabe?

OA1-70 Describir series

Escribe en el círculo el número que sumas.

Describe la serie.

1.

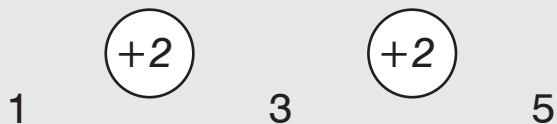

Empieza por el 1.

Suma 2 cada vez.

2.



Empieza por el _____.

Suma _____ cada vez.

3.



Empieza por el _____.

Suma _____ cada vez.

4.



Empieza por el _____.

Suma _____ cada vez.

5.

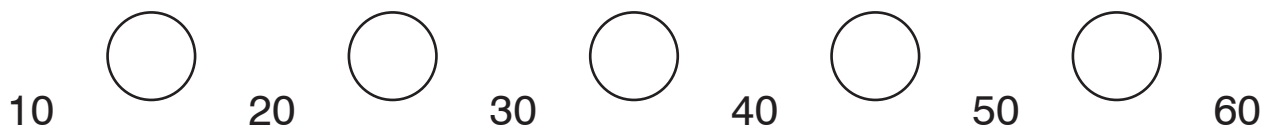

Empieza por el _____. Suma _____.

6.

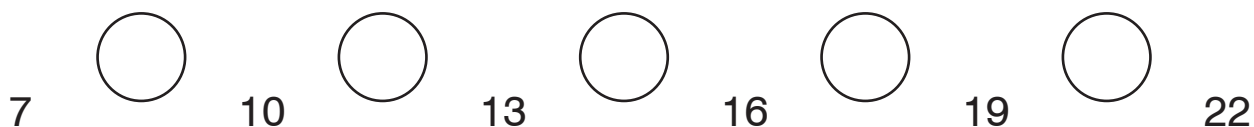

Empieza por el _____. _____.

7.

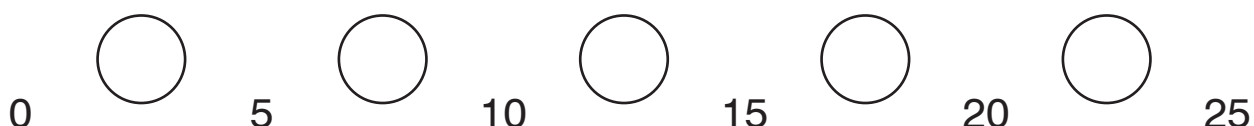

_____.

Escribe en los círculos el número que restas.

Describe la serie.

8.



Empieza por el 7.

Resta 2 cada vez.

9.



Empieza por el _____.

Resta _____ cada vez.

10.



Empieza por el _____.

Resta _____ cada vez.

11.



Empieza por el _____.

Resta _____ cada vez.

12.

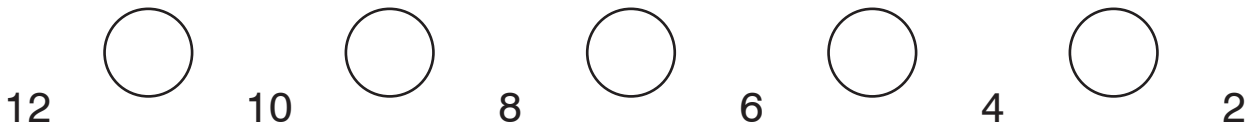

Empieza por el _____. Resta _____.

13.

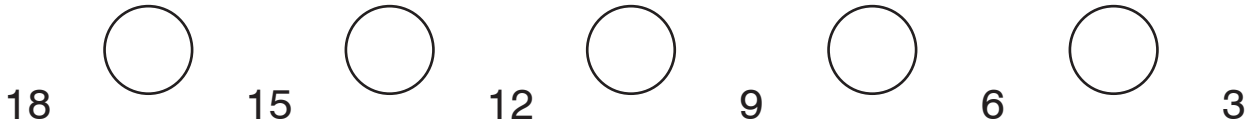

Empieza por el _____. Resta _____.

14.

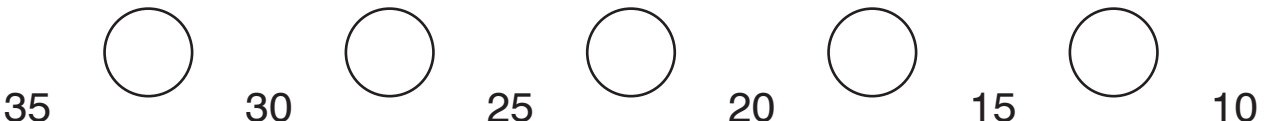

_____.

Escribe en los círculos el número que sumas o restas.

Describe la serie.

15.

7 \ominus 6 \ominus 5

Empieza por el 7.

Resta 1 cada vez.

16.

7 \ominus 5 \ominus 3

Empieza por el _____.

Resta _____ cada vez.

17.

15 \oplus 16 \oplus 17 \oplus 18 \oplus 19

Empieza por el _____. Suma _____ cada vez.

18.

1 \oplus 3 \oplus 5 \oplus 7 \oplus 9

Empieza por el _____. Suma _____ cada vez.

19.

8 \ominus 7 \ominus 6 \ominus 5 \ominus 4

Empieza por el _____. Resta _____.

20.

8 \oplus 9 \oplus 10 \oplus 11 \oplus 12

Empieza por el _____. Suma _____.

21.

8 \ominus 6 \ominus 4 \ominus 2 \ominus 0

Empieza por el _____. Resta _____.

Escribe la serie siguiendo estas reglas.

22.

Empieza por el 1. Suma 2 cada vez.

1 $\oplus 2$ 3 $\oplus 2$ 5 $\oplus 2$ 7 $\oplus 2$ 9

23.

Empieza por el 5. Suma 1 cada vez.

5 $\oplus 1$ 6 $\oplus 1$ $\oplus 1$ $\oplus 1$

24.

Empieza por el 10. Resta 2 cada vez.

10 $\ominus 2$ $\ominus 2$ $\ominus 2$ $\ominus 2$

25.

Empieza por el 3. Suma 10 cada vez.

 $\oplus 10$ $\oplus 10$ $\oplus 10$ $\oplus 10$

26.

Empieza por el 16. Resta 2 cada vez.

 $\ominus 2$ $\ominus 2$ $\ominus 2$ $\ominus 2$

Inventa tu propia regla y escribe la serie.

27.

Empieza por el .

 \oplus \oplus \oplus \oplus

G1-1 Izquierda, derecha, encima, debajo

	<p style="text-align: center;">encima</p> <p style="text-align: center;">↑</p> <p style="text-align: center;">← izquierda → derecha</p> <p style="text-align: center;">↓</p> <p style="text-align: center;">debajo</p>	<p>El ♥ está encima del ○.</p> <p>El □ está debajo del ○.</p> <p>La ☆ está a la izquierda del ○.</p> <p>La ☾ está a la derecha del ○.</p>
--	------------------------------------------------------------------------------------------------------------------------------------------------------------------------------------------------------------------------	-----------------------------------------------------------------------------------------------------------------------------------------------------------------------

Encierra con un círculo la figura de tu **izquierda**.

1.	2.	3.	4.
----	----	----	----

Encierra con un círculo la figura de tu **derecha**.

5.	6.	7.	8.
----	----	----	----

¿Dónde está el círculo?

9. <u>izquierda</u>	10. _____	11. _____
------------------------	--------------	--------------

Encierra con un círculo la figura que está **encima** de la otra.

12.	13.	14.	15.
-----	-----	-----	-----

Encierra con un círculo la figura que está **debajo** de la otra.

16.	17.	18.	19.
-----	-----	-----	-----

Pinta de rojo todas las filas que hay **encima** de la fila gris.

Pinta de azul todas las filas que hay **debajo** de la fila gris.

20.

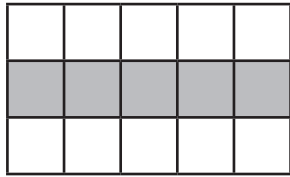

21.

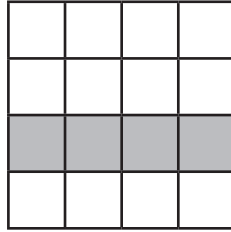

22.

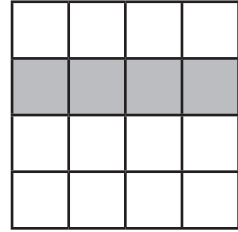

23.

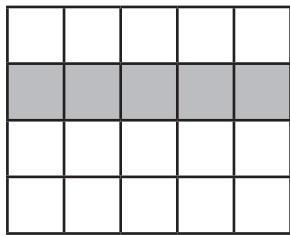

24.

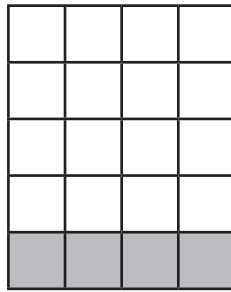

25.

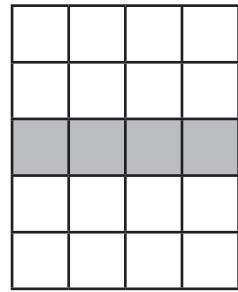

Pinta de verde todas las columnas a la **izquierda** de la columna gris.

Pinta de lila todas las columnas a la **derecha** de la columna gris.

26.

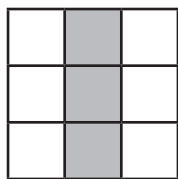

27.

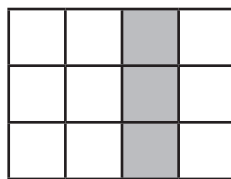

28.

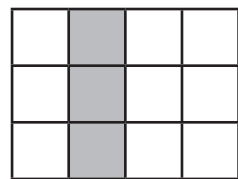

29.

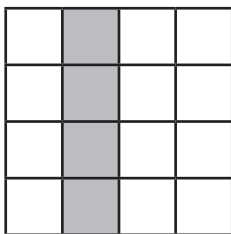

30.

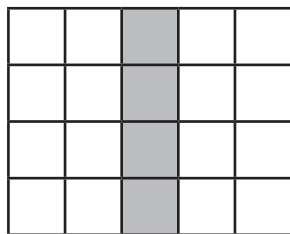

31.

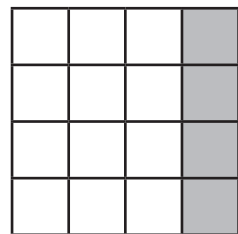

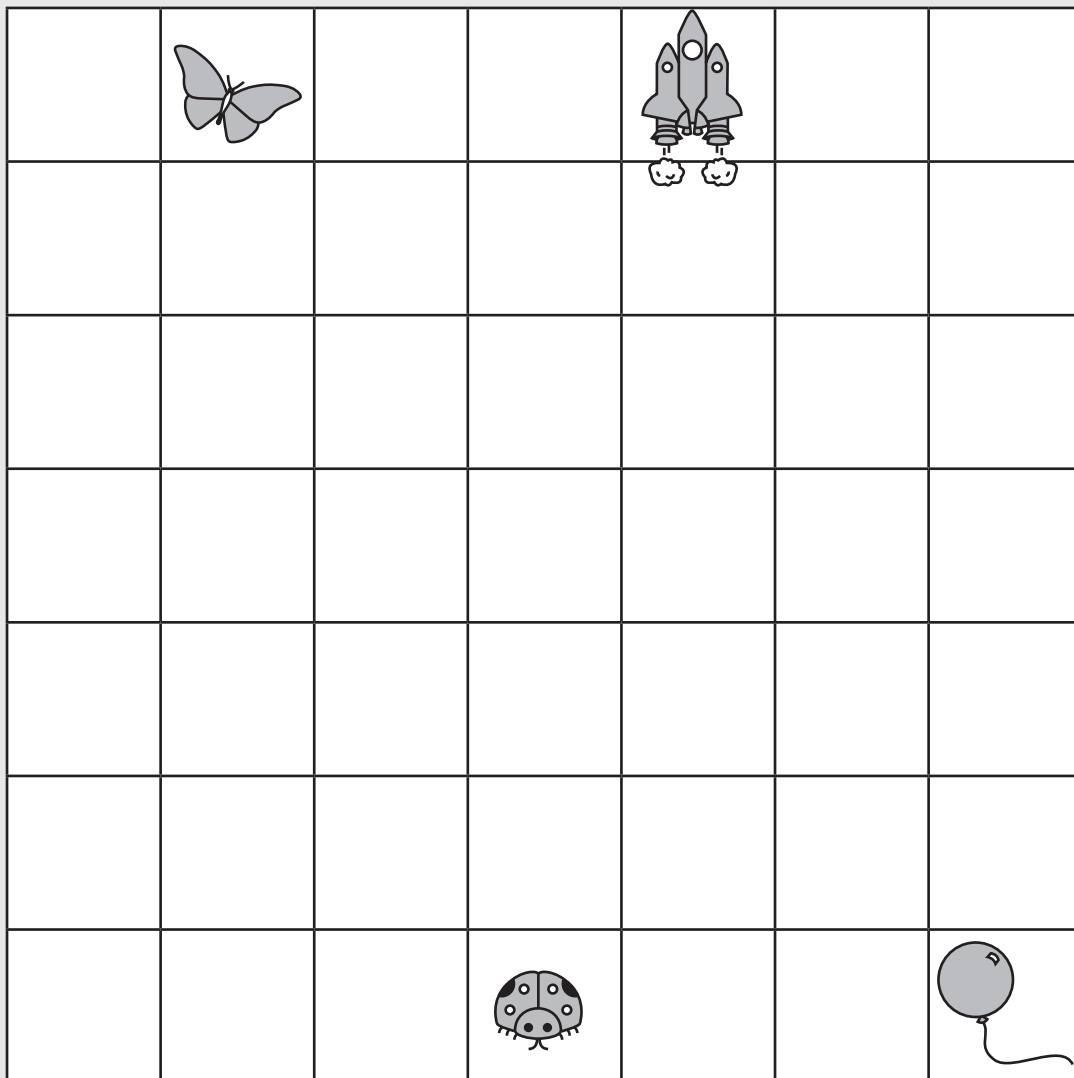

- Pinta de verde los 5 primeros cuadrados que hay encima de la chinita.
- Pinta de verde los 5 primeros cuadrados que hay debajo de la mariposa.
- Dibuja un punto en el cuadrado que hay a tu derecha desde el cohete.
Pinta de amarillo el cuadrado que hay debajo del punto.
- Dibuja un punto en el cuadrado que hay a tu izquierda desde el globo.
Pinta de amarillo los 3 primeros cuadrados que hay encima del punto.
- Encuentra el cuadrado que hay entre las dos columnas verdes que está justo en el centro y pínalo de verde.
- ¿Qué letras ves? _____

G1-2 Lados y vértices

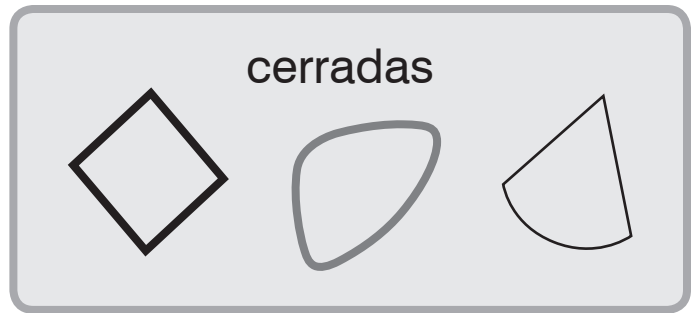

Tacha las líneas abiertas.

Encierra las líneas cerradas.

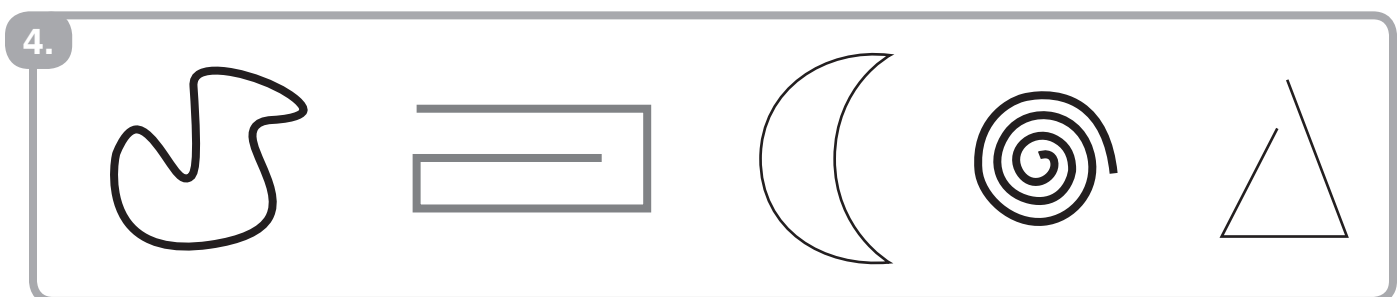
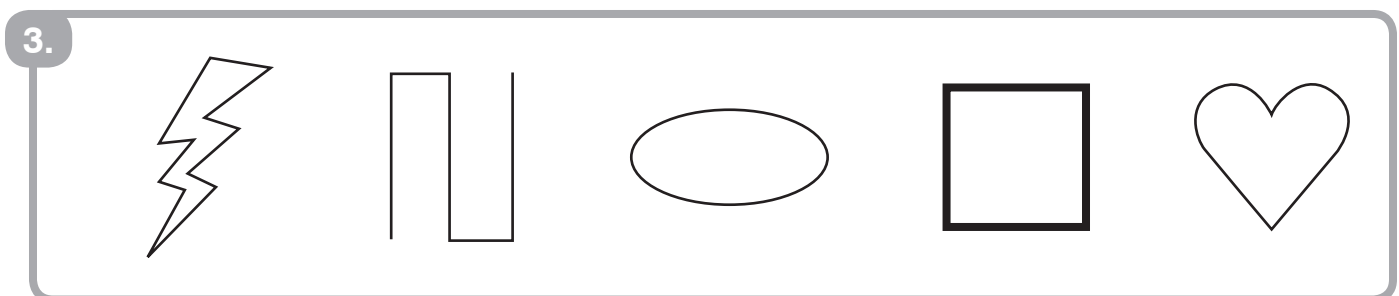
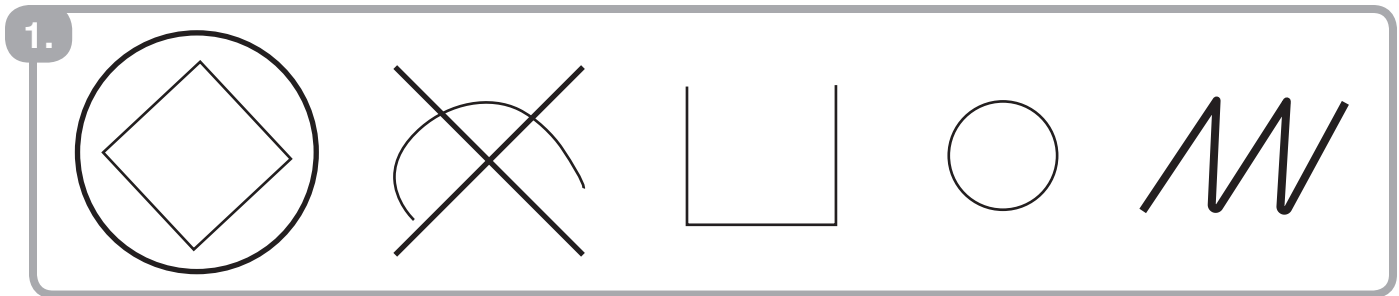

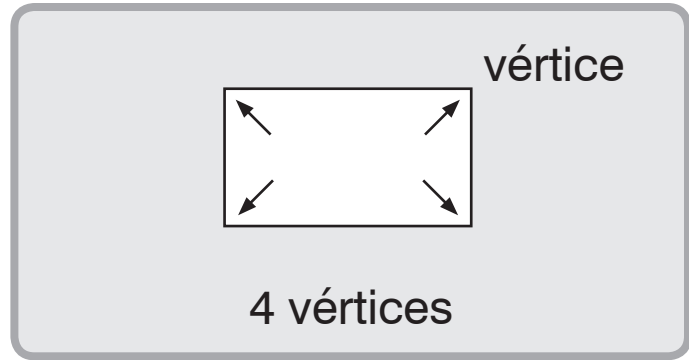
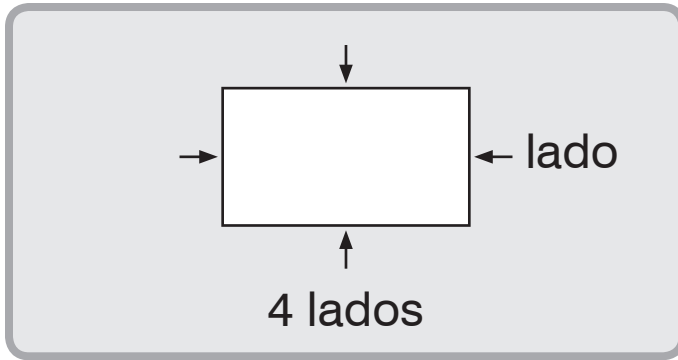

Cuenta los lados.

5.

Cuenta los vértices.

6.

Observa la figura y responde las preguntas.

7.

¿Cuántos lados tiene? _____

¿Cuántos vértices tiene? _____

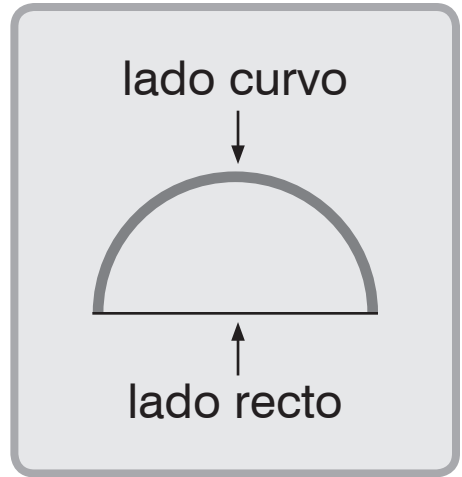
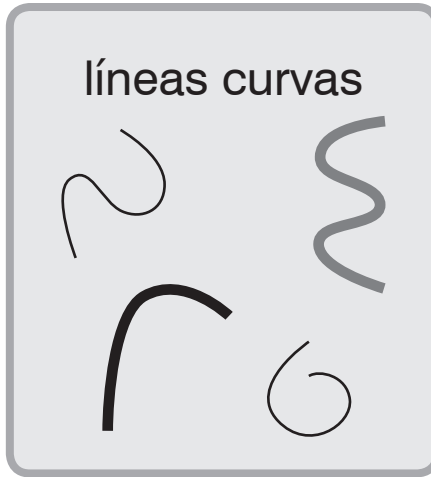
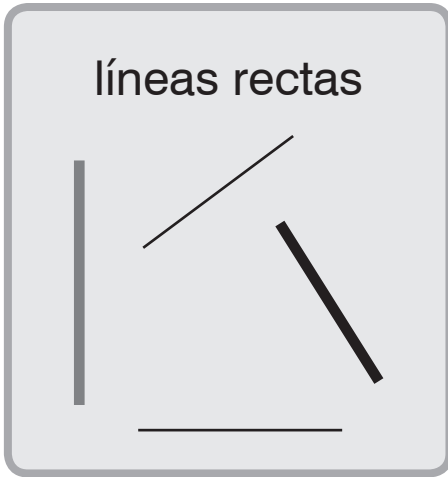

- Dibuja una X en las figuras que tienen un lado **recto**.
- Dibuja un O en las figuras que tienen un lado **curvo**.

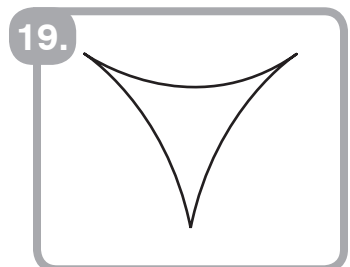
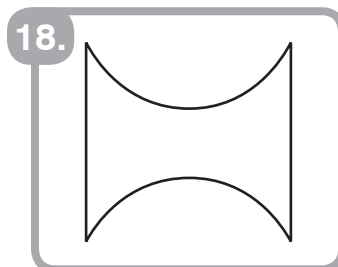
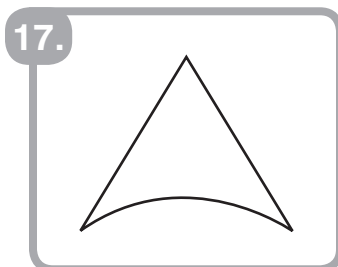
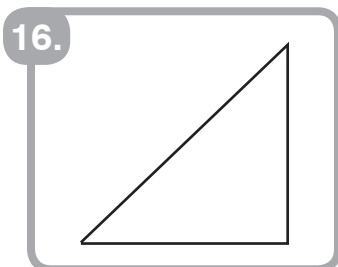
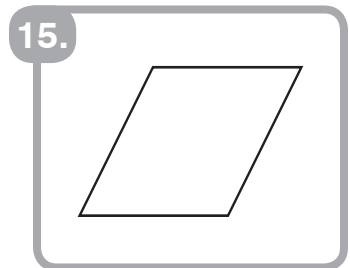
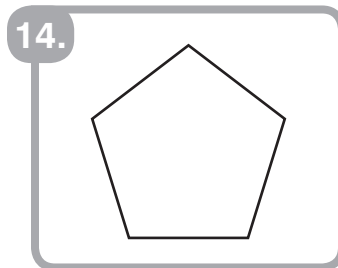
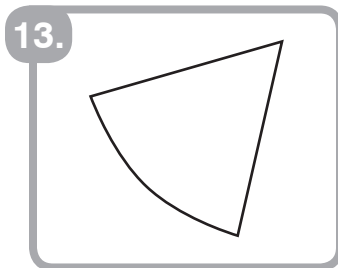
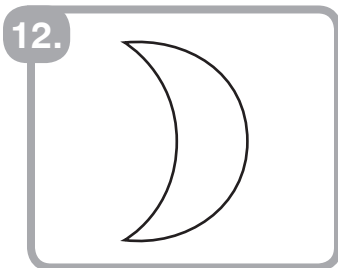
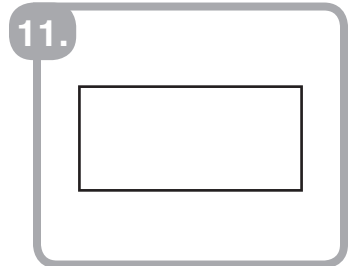
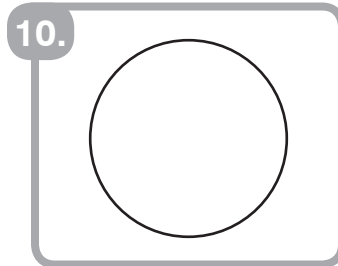
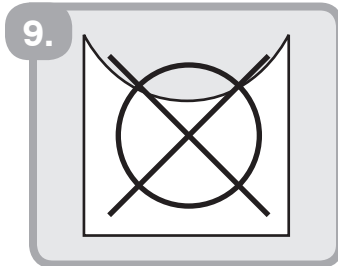
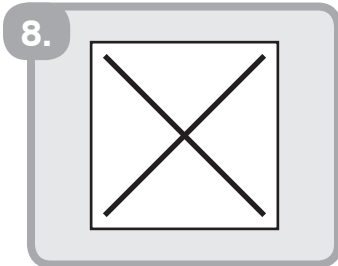

- Pinta los recuadros de las figuras con una X y un O.

20. ¿Qué letra forman las figuras pintadas? _____

G1-3 Más sobre lados y vértices

Traza las figuras.

Después, dibuja 2 más.

1.

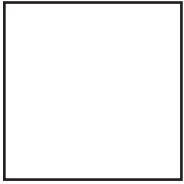

2.

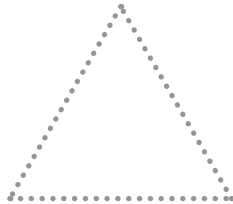
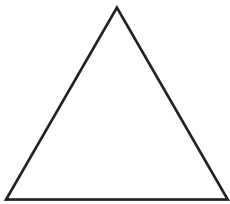

3.

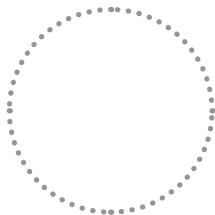
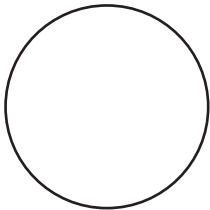

4.



Marca con un \checkmark si es verdadero.

Marca con una \times si es falso.

5.

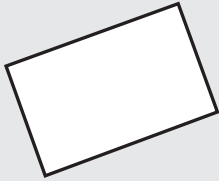

- 4 lados
- 3 vértices

6.

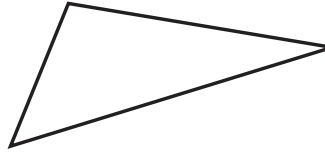

- 4 lados
- 4 vértices

7.

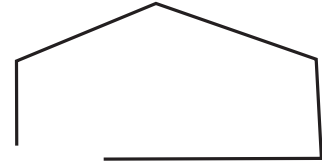

- 4 lados
- 4 vértices

8.

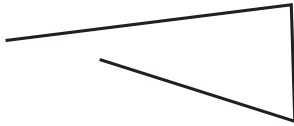

- 4 lados
- 4 vértices
- abierta

9.

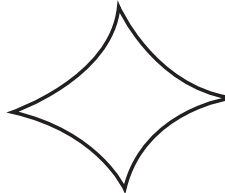

- 4 lados
- 4 vértices
- cerrada

10.



- 4 lados
- 4 vértices
- todos los lados curvos

11.

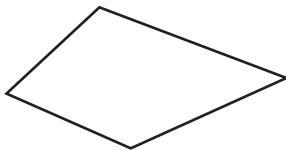

- 4 lados
- 4 vértices
- todos los lados rectos

12.

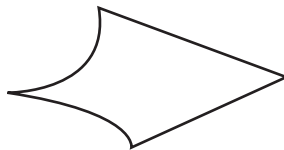

- 4 lados
- 4 vértices
- todos los lados rectos

13.

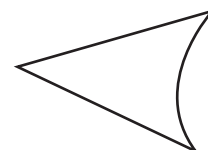

- 3 lados
- 3 vértices
- todos los lados curvos

G1-4 Cuadrados y rectángulos

Son cuadrados.

No son cuadrados.

Tacha con una X las figuras que **no** son cuadrados.

1.

2.

3.

4.

COPYRIGHT © 2020 JUMP MATH: PROHIBIDA LA REPRODUCCIÓN. EDICIÓN EN ESPAÑOL.

Son rectángulos.

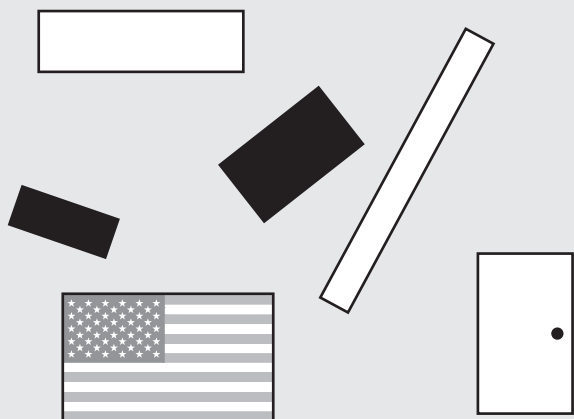

No son rectángulos.

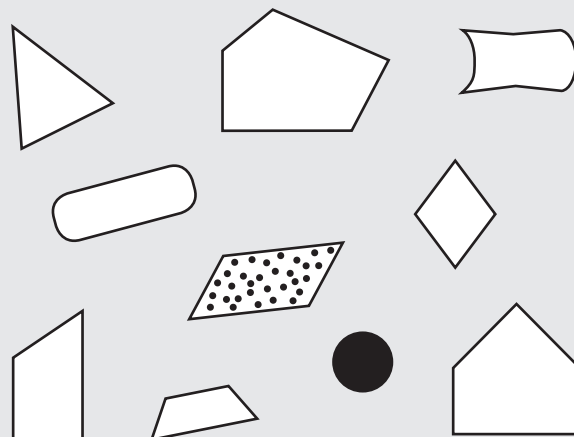

Marca los rectángulos con un ✓.

5.

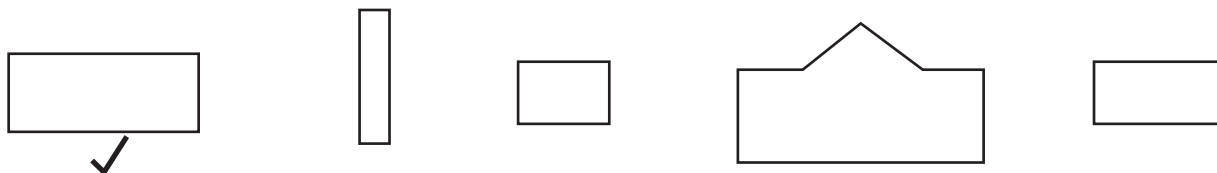

6.



7.

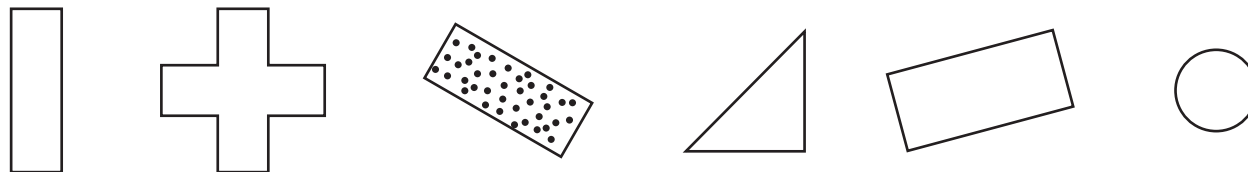

8.

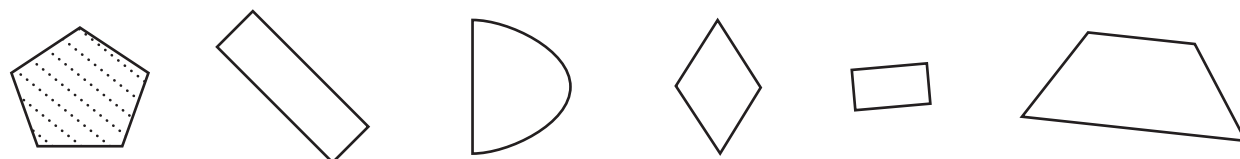

- ¿Son todos los lados iguales? Compruébalo con una tira de papel.
- Marca con un ✓ si es verdadero.
- Marca con una ✗ si es falso.

9.

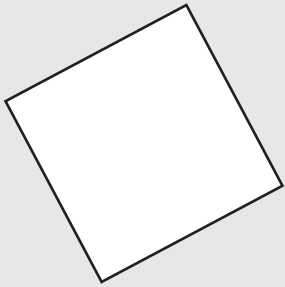

- todos los lados iguales
- 4 lados
- 4 vértices
- cuadrado

10.

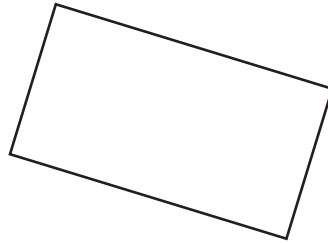

- todos los lados iguales
- 4 lados
- 4 vértices
- cuadrado

11.

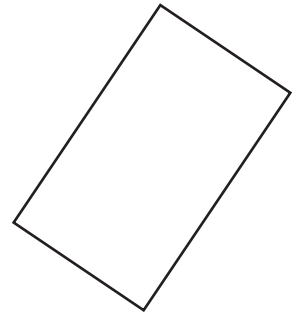

- todos los lados iguales
- 4 lados
- 4 vértices
- rectángulo

Dibuja una figura con 4 lados.

12. Cuadrado

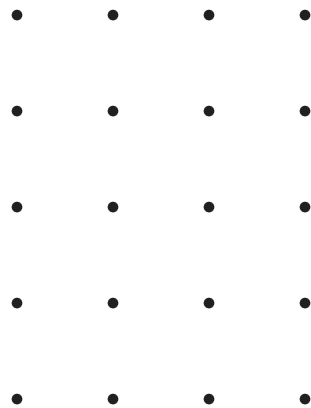

13. Rectángulo que no sea cuadrado

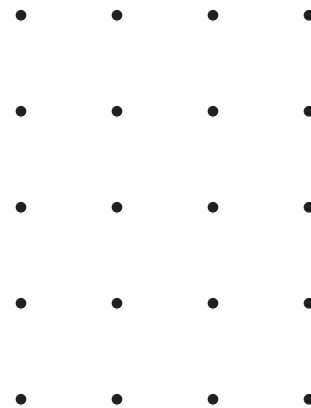

14. Ni un cuadrado ni un rectángulo

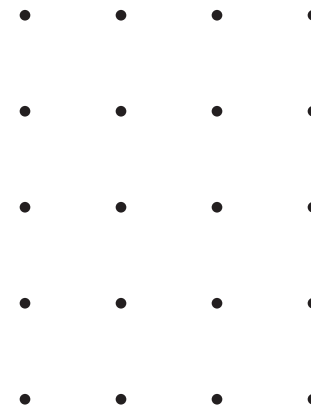

G1-5 Ángulos rectos

Las esquinas como las del cuadrado se llaman **ángulos rectos**.

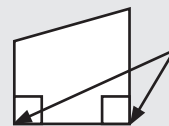

ángulos rectos

- Dibuja un cuadrado pequeño en los ángulos rectos.
- ¿Cuántos vértices hay?
- ¿Cuántos ángulos rectos hay?

1.

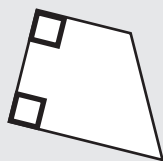

4 vértices
2 ángulos rectos

2.

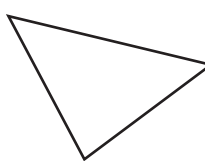

_____ vértices
_____ ángulos rectos

3.

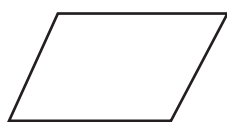

_____ vértices
_____ ángulos rectos

4.



_____ vértices
_____ ángulos rectos

5.

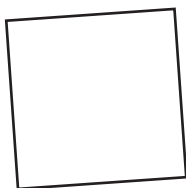

_____ vértices
_____ ángulos rectos

6.



_____ vértices
_____ ángulos rectos

- Completa los espacios.

7.

Un tiene _____ lados y _____ ángulos rectos.

Un tiene _____ lados y _____ ángulos rectos.

todos los lados iguales

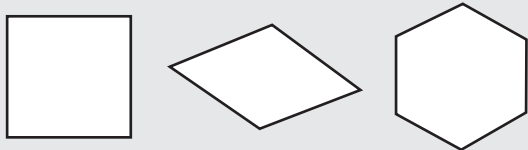

2 lados cortos, 2 lados largos

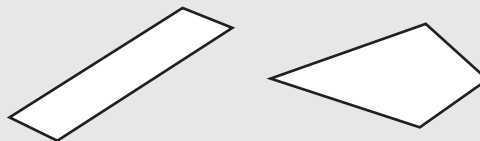

Marca con un \checkmark si es verdadero.

Marca con una \times si es falso.

8.

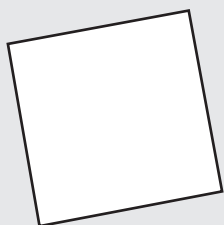

- todos los lados iguales
- todos los ángulos rectos
- cuadrado

9.

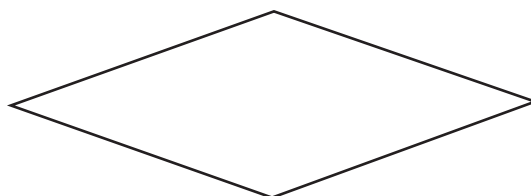

- todos los lados iguales
- todos los ángulos rectos
- cuadrado

10.



- todos los ángulos rectos
- 2 lados cortos y 2 largos
- rectángulo

11.



- todos los ángulos rectos
- 2 lados cortos y 2 largos
- rectángulo

12.

¿Esta figura es un cuadrado?
¿Es un rectángulo? Justifícalo.

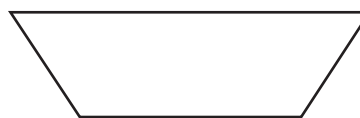

G1-6 Triángulos

Son triángulos.

No son triángulos.

Encierra los triángulos.

1.

2.

3.

4.

Marca con un \checkmark si es verdadero.

Marca con una \times si es falso.

5.

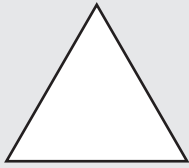

- 3 lados
 3 vértices

6.



- 3 lados
 3 vértices

7.



- 3 lados
 3 vértices

8.

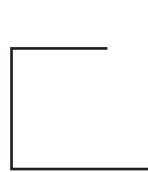

- 3 lados
 3 vértices

9.

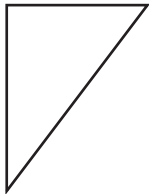

- 3 lados
 3 vértices
 triángulo

10.

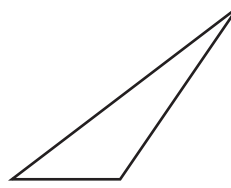

- 3 lados
 3 vértices
 triángulo

11.

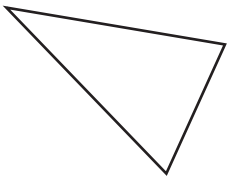

- 3 lados
 3 vértices
 triángulo

12.

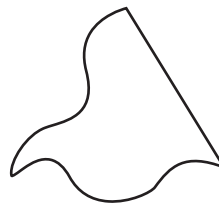

- 3 lados
 3 vértices
 triángulo

Completa los espacios.

13.

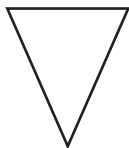

Los triángulos tienen _____ lados rectos.

Los triángulos tienen _____ vértices.

Dibuja la figura.

14.

Una figura con 3 lados rectos.

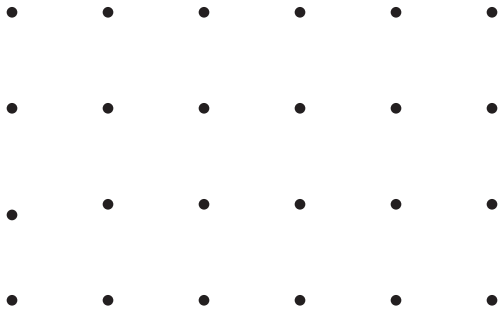

¿Es un triángulo? _____

15.

Una figura con 3 lados que no sea un triángulo.

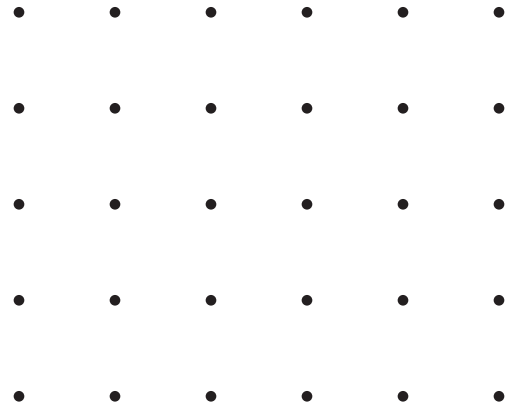

Observa las figuras y responde las preguntas.

16.

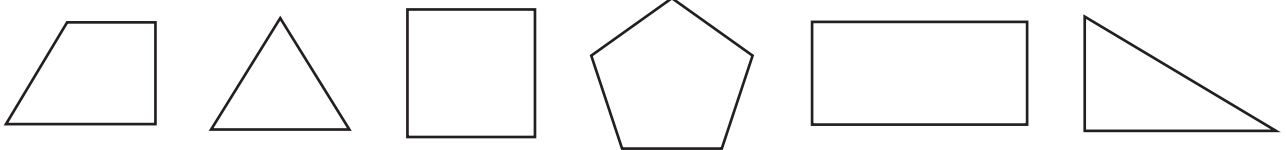

¿Cuántas figuras tienen 4 vértices? _____

¿Cuántas figuras tienen 3 lados? _____

17. EXTRA

Dibuja un cuadrado, un rectángulo o un triángulo.

¿Cómo sabes que lo has dibujado bien?

18. EXTRA

Dibuja un triángulo con un ángulo recto.

G1-7 Círculos

Son círculos.

No son círculos.

Marca con una X las figuras que **no** son círculos.

1.

2.

3.

4.

COPYRIGHT © 2020 JUMP MATH: PROHIBIDA LA REPRODUCCIÓN. EDICIÓN EN ESPAÑOL.

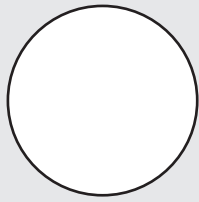

Un círculo es cerrado y redondo.

Un círculo no tiene ningún lado recto ni ningún vértice.

Escribe cuántos lados rectos y vértices hay.

5.

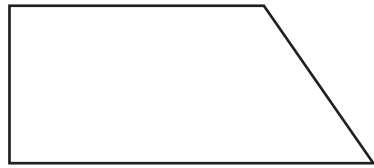

_____ lados rectos

_____ vértices

6.

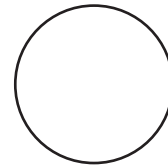

_____ lados rectos

_____ vértices

¿La línea es cerrada? Marca con un \checkmark o una \times .

7.



cerrada

8.

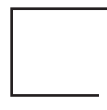

cerrada

9.



cerrada

10.

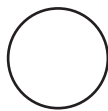

cerrada

11.



cerrada

12.

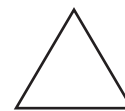

cerrada

13.

Encuentra un objeto en tu clase que sea un círculo.

Un círculo se puede dividir en 2 partes iguales.
Cada parte se llama **semicírculo**.

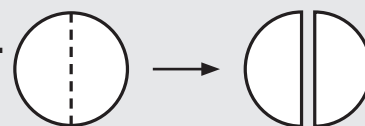

Pinta los semicírculos.

14.

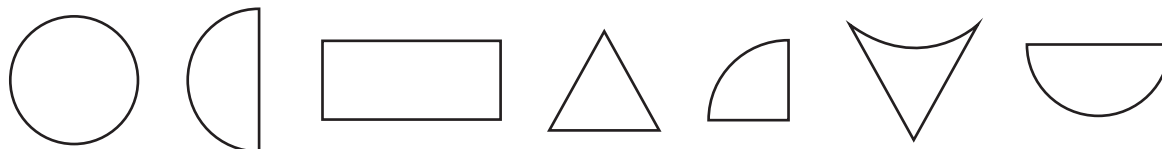

Un círculo se puede dividir en 4 partes iguales.
Cada parte es un **cuarto de círculo** o **cuadrante**.

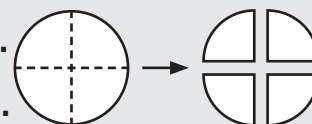

Pinta los cuartos de círculo.

15.

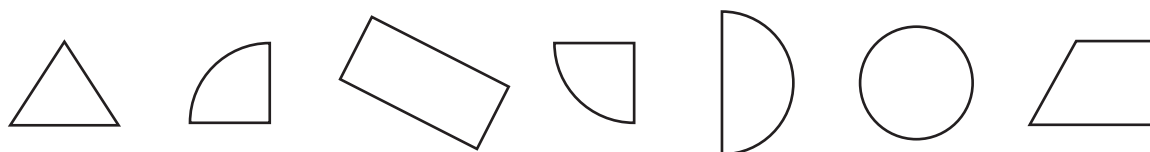

Pinta la casa.

16.

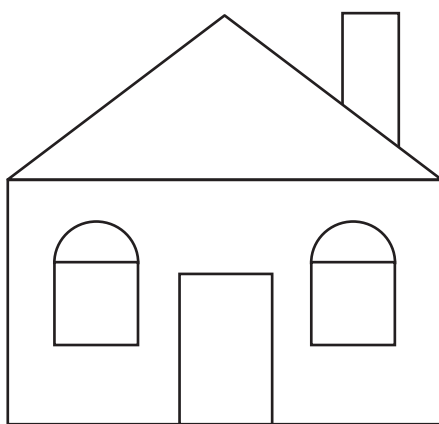

semicírculos azules

cuadrados rojos

triángulos verdes

Repasa las líneas

de 2 **rectángulos**

G1-8 Cubos y prismas rectangulares

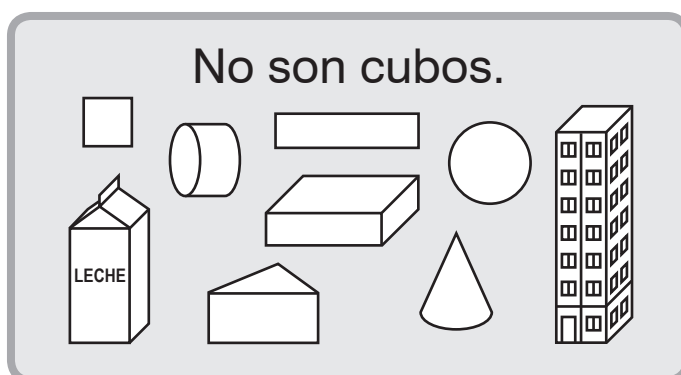
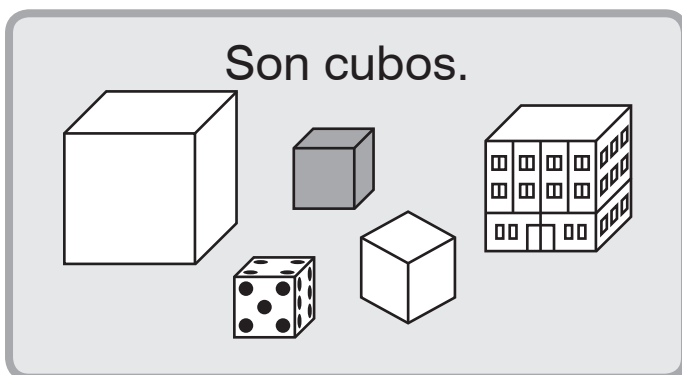

Encierra los objetos que parecen cubos.

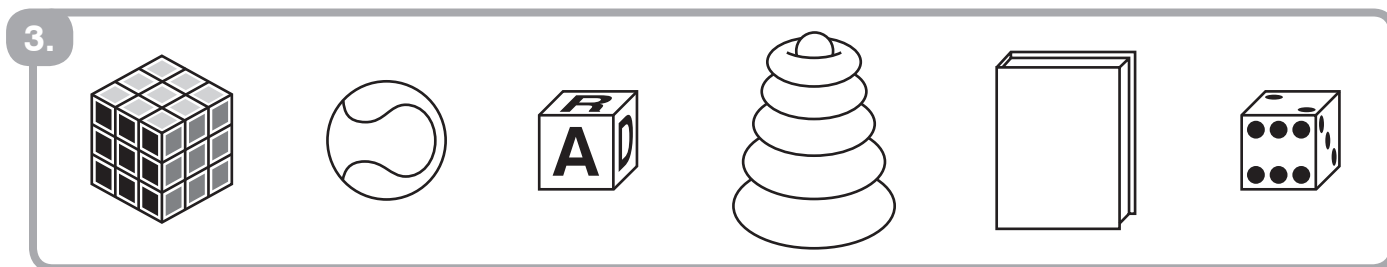
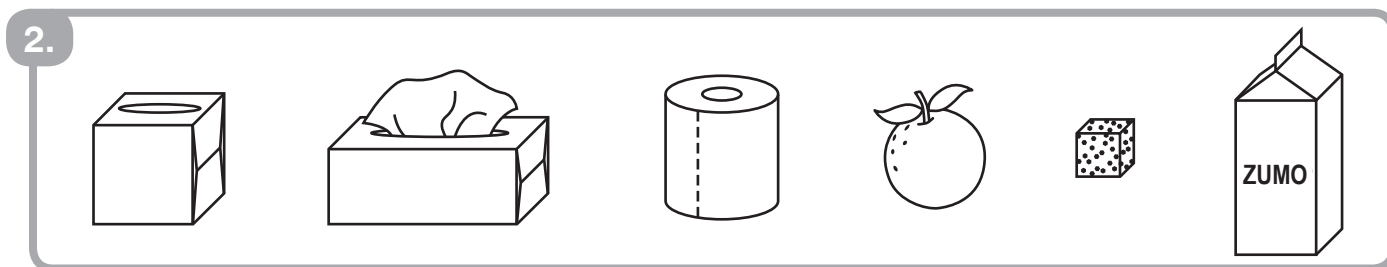
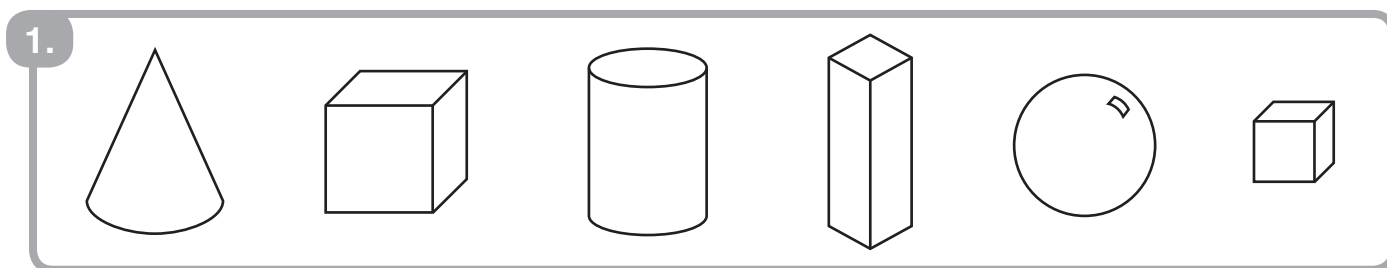

Dibuja 2 objetos más que casi sean cubos.

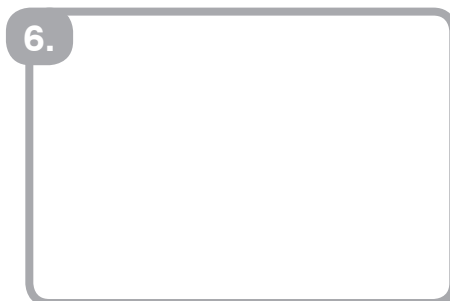
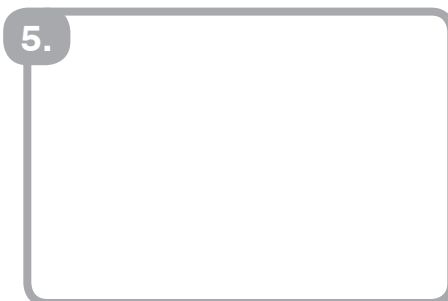
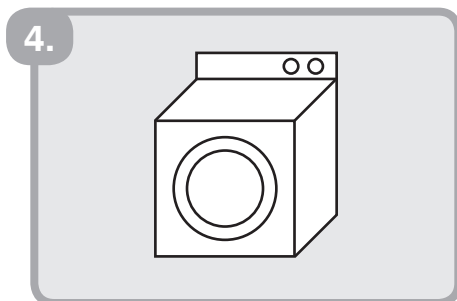

Son prismas rectangulares.

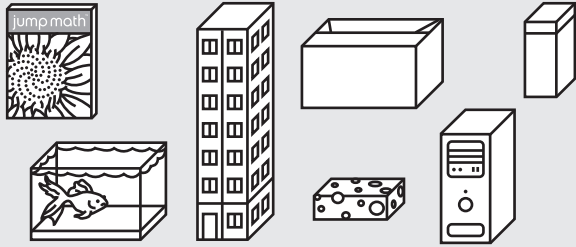

No son prismas rectangulares.

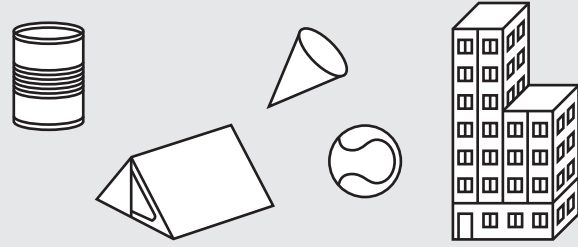

Encierra los objetos que parecen prismas rectangulares.

7.

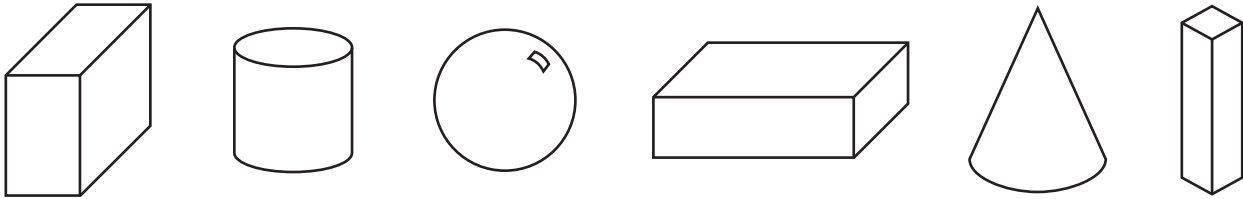

8.

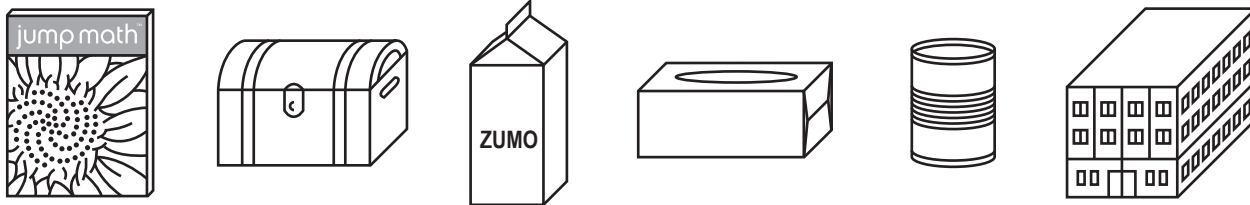

9.

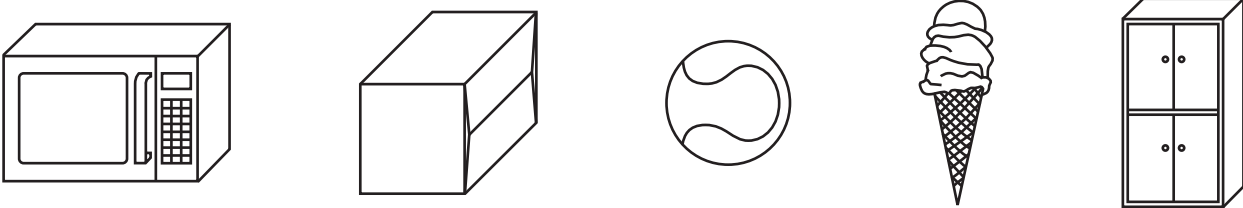

Dibuja objetos que parezcan prismas rectangulares.

10.

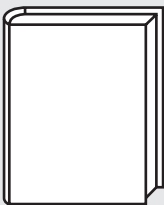

11.

12.

G1-9 Esferas, cilindros y conos

Son esferas.



No son esferas.

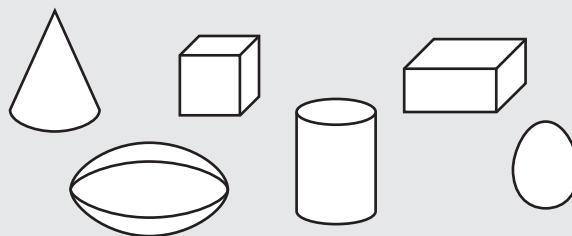

Encierra los objetos que parecen esferas.

1.

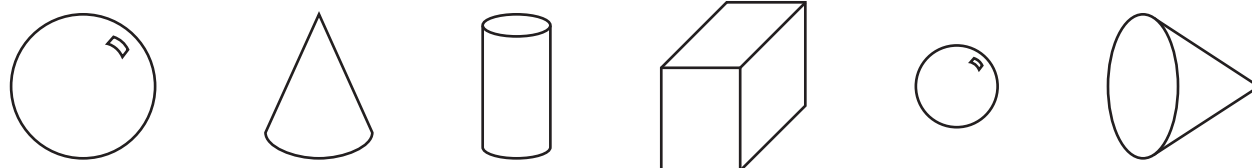

2.



3.



Dibuja 2 objetos más que casi sean esferas.

4.



5.



6.



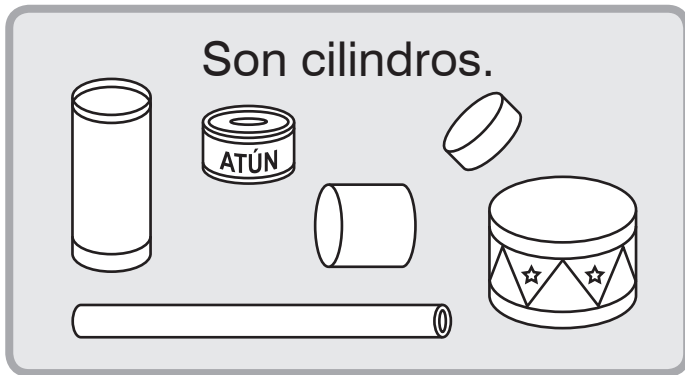

Encierra los objetos que parecen cilindros.

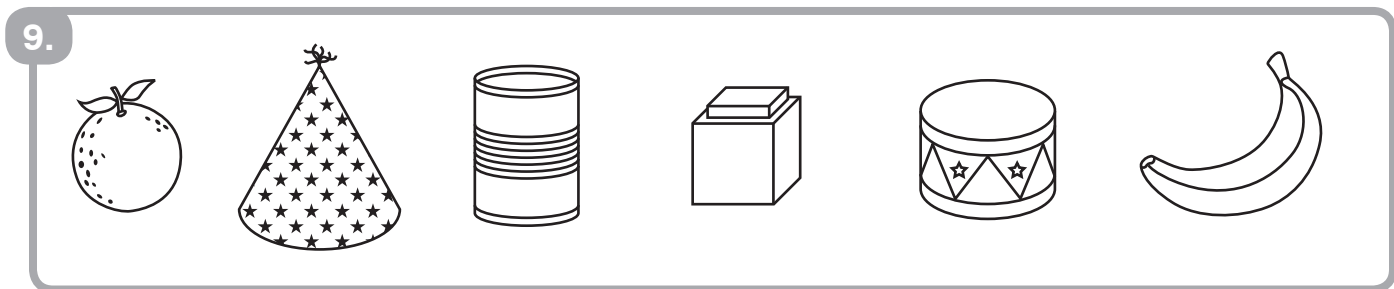
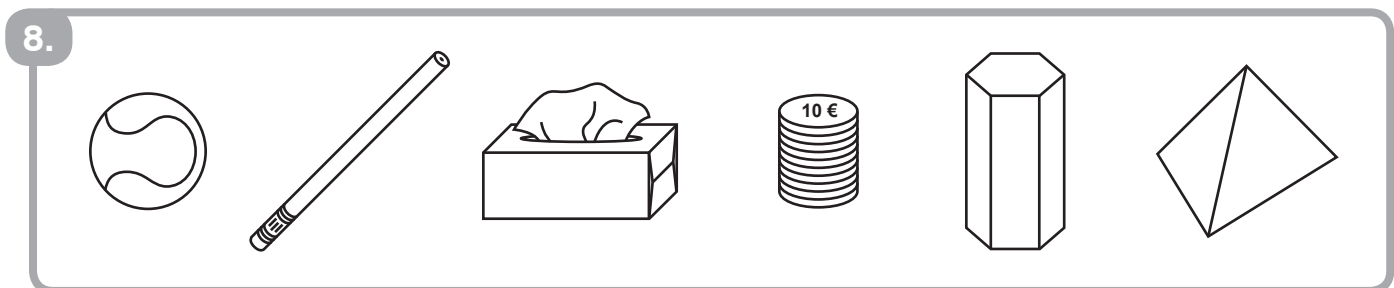
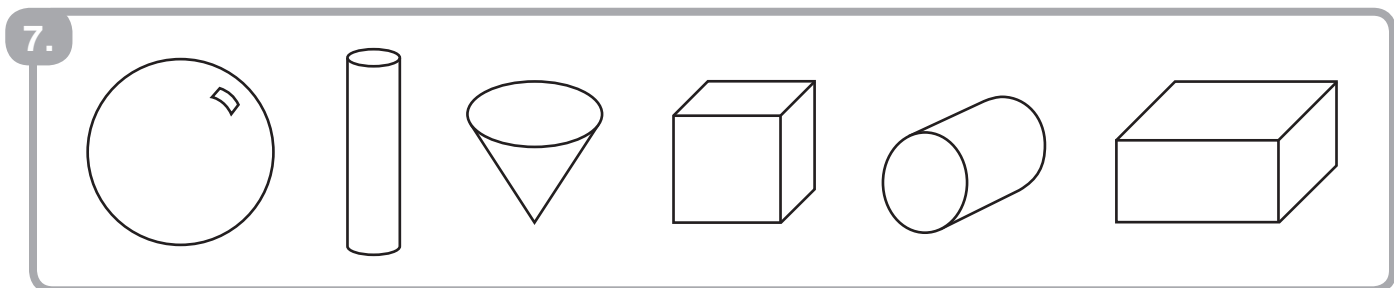

Dibuja 2 objetos más que casi sean cilindros.

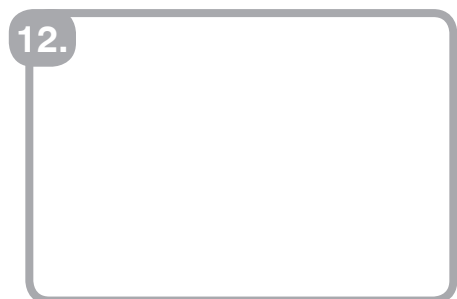
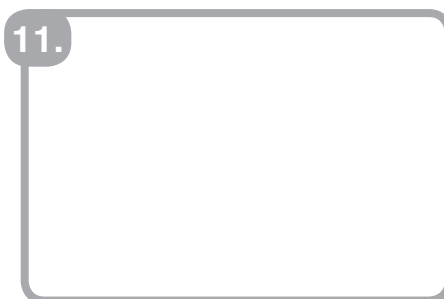
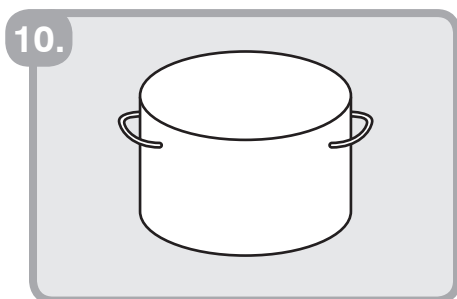

Son conos.

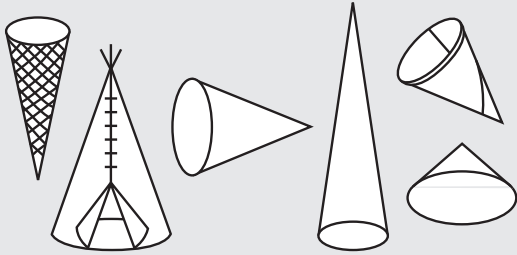

No son conos.

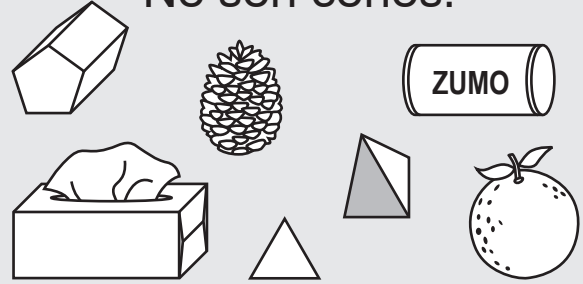

Encierra los objetos que parecen conos.

13.

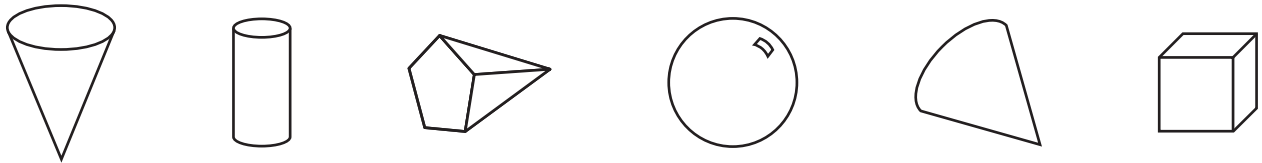

14.



15.

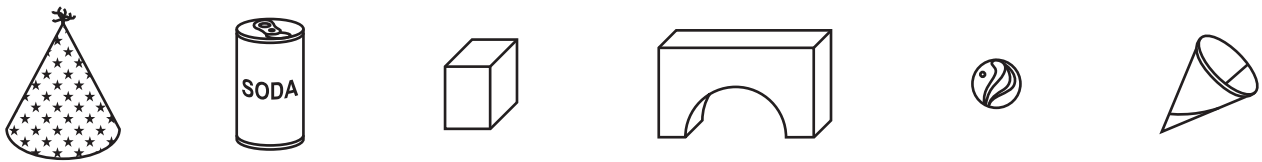

Dibuja 2 objetos más que casi sean conos.

16.



17.

18.

G1-10 Caras planas y caras curvas

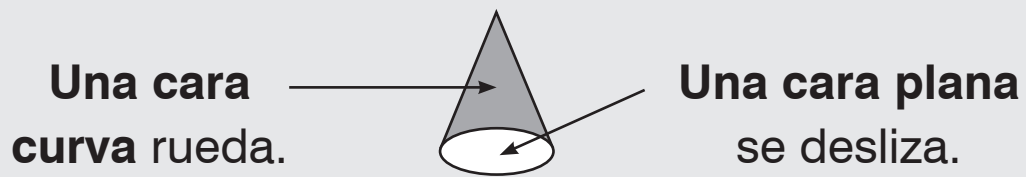

- Pinta las **caras curvas** de anaranjado.
- Pinta las **caras planas** de azul.

1.

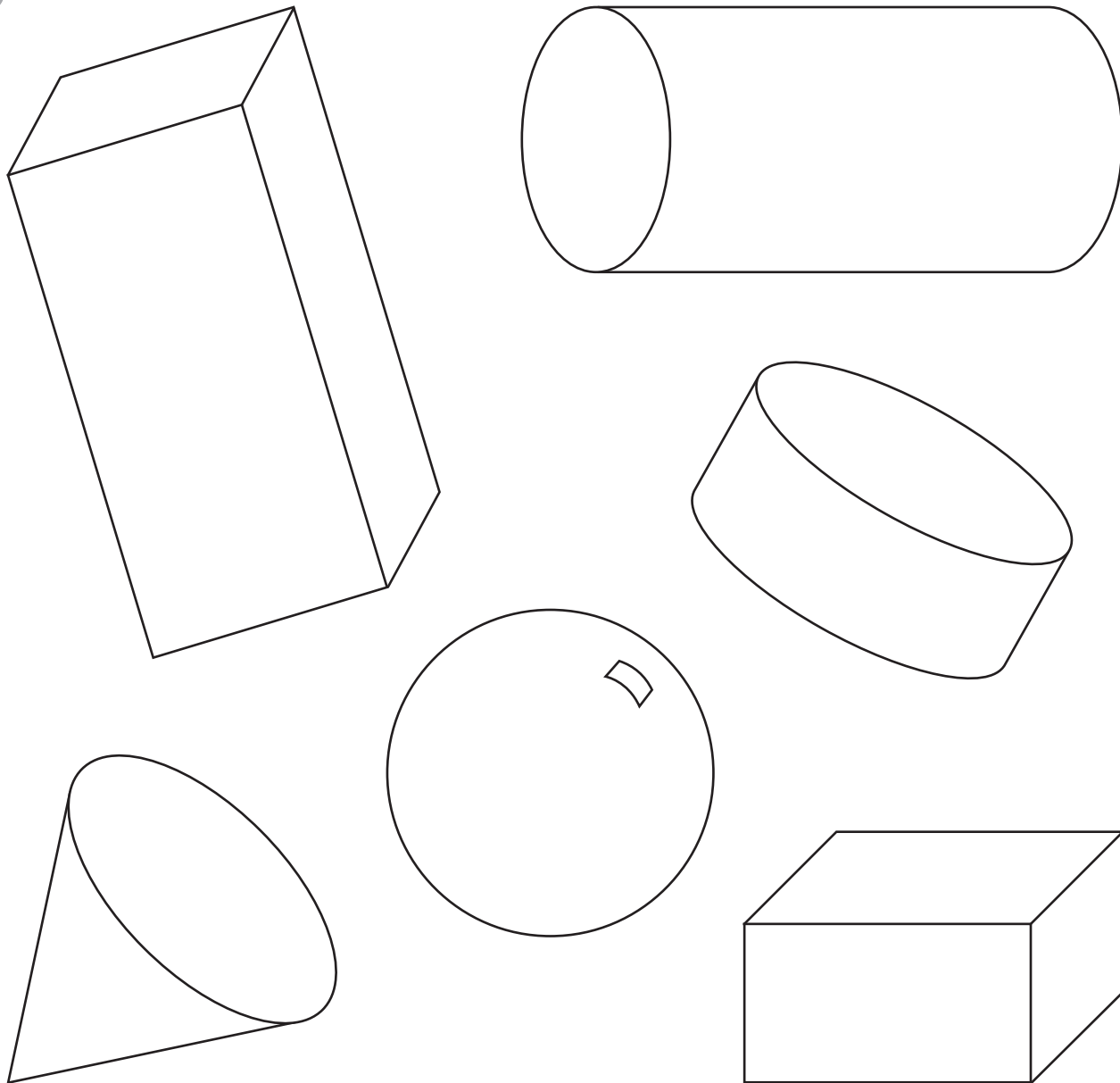

Clasifica.

2.

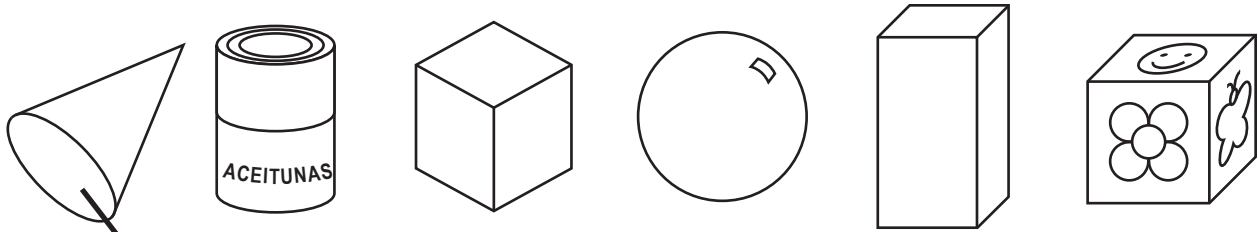

Tiene una cara
curva.

No tiene caras
curvas.

Ahora clasifica de otra forma.

3.

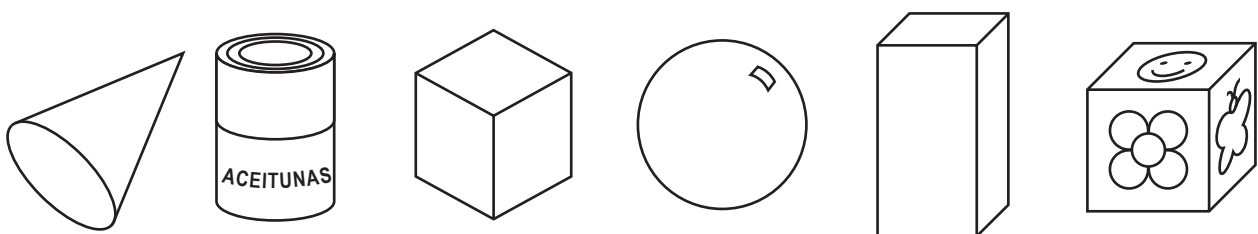



Tiene una cara
plana.

No tiene caras
planas.

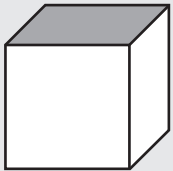
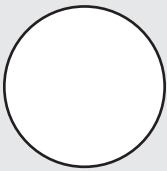
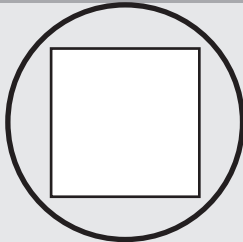
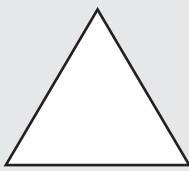

G1-11 Identificar figuras en 3D

¿Qué forma tiene la cara sombreada? Enciérrala.

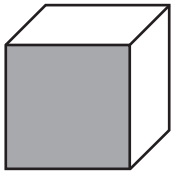
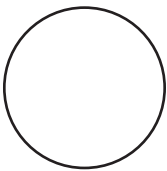
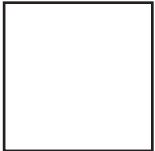
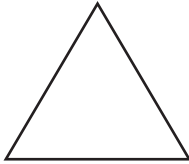

1.

				
-----------------------------------------------------------------------------------	-----------------------------------------------------------------------------------	-----------------------------------------------------------------------------------	------------------------------------------------------------------------------------	-------------------------------------------------------------------------------------

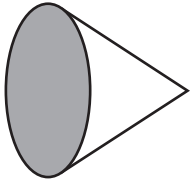
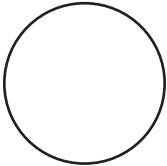
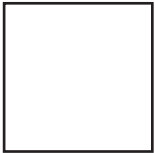
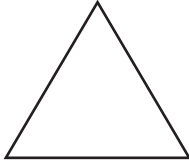

2.

				
-----------------------------------------------------------------------------------	-----------------------------------------------------------------------------------	-----------------------------------------------------------------------------------	------------------------------------------------------------------------------------	-------------------------------------------------------------------------------------

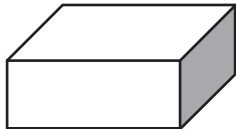
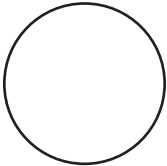
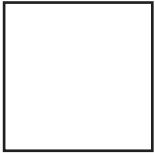
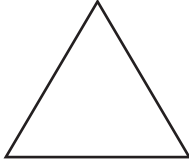

3.

				
------------------------------------------------------------------------------------	------------------------------------------------------------------------------------	------------------------------------------------------------------------------------	-------------------------------------------------------------------------------------	--------------------------------------------------------------------------------------

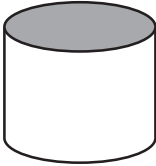
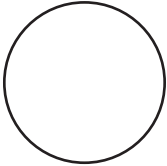
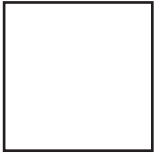
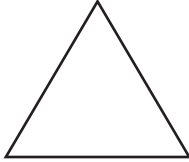

4.

				
-------------------------------------------------------------------------------------	-------------------------------------------------------------------------------------	-------------------------------------------------------------------------------------	--------------------------------------------------------------------------------------	---------------------------------------------------------------------------------------

5.

				
-------------------------------------------------------------------------------------	-------------------------------------------------------------------------------------	-------------------------------------------------------------------------------------	--------------------------------------------------------------------------------------	---------------------------------------------------------------------------------------

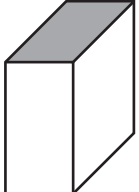
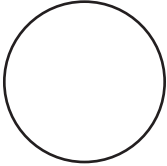
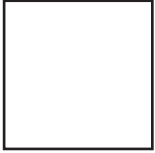
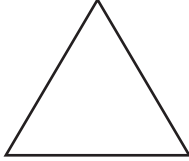
6.

				
-------------------------------------------------------------------------------------	-------------------------------------------------------------------------------------	-------------------------------------------------------------------------------------	--------------------------------------------------------------------------------------	---------------------------------------------------------------------------------------

Clasifica.

7.

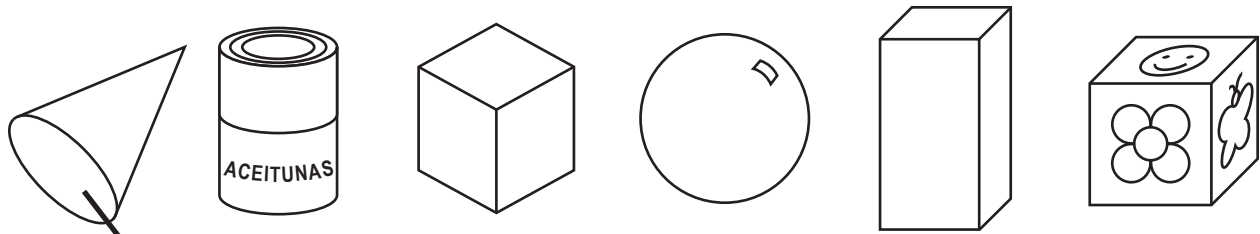

Tiene una esquina.

No tiene esquinas.

Ahora clasifica a tu manera.

8.

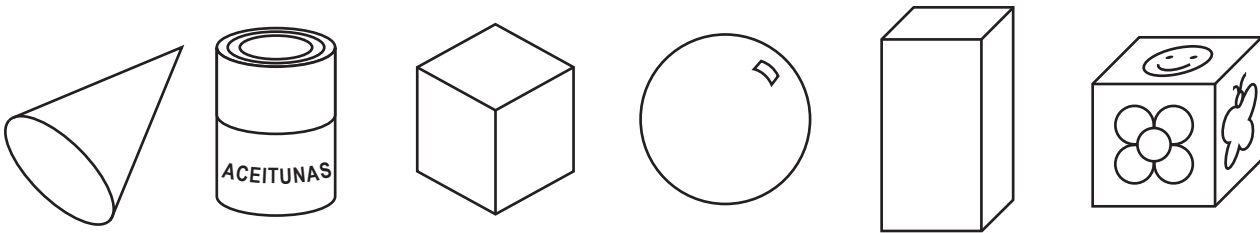

cono

cubo

cilindro

prisma

esfera

Encierra la forma correcta. Escribe su nombre.

9.

Tengo 6 caras.

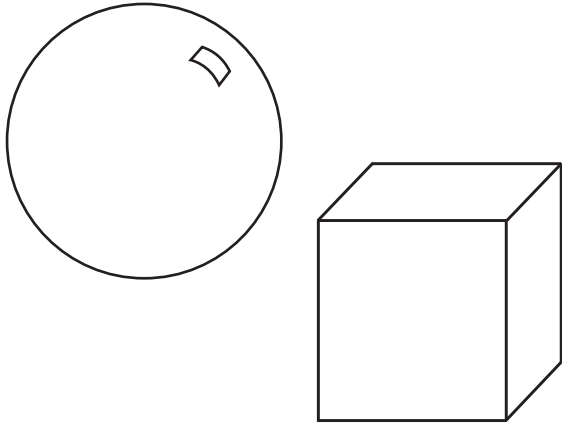

Soy un _____.

10.

Tengo 1 cara curva.

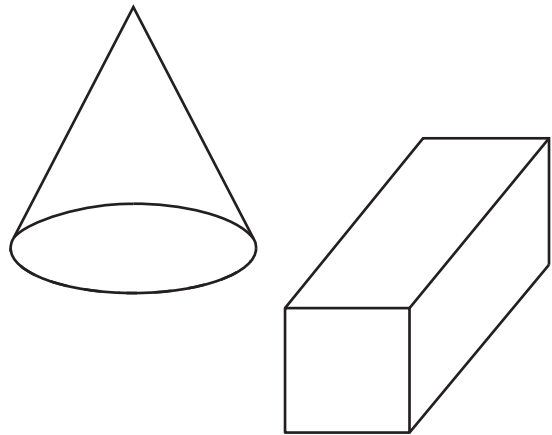

Soy un _____.

11.

Tengo 2 caras planas.

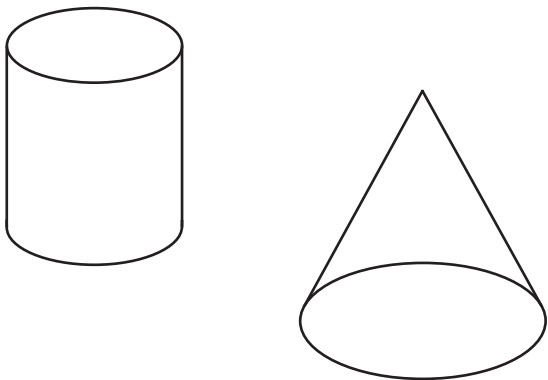

Soy un _____.

12.

Ruedo.

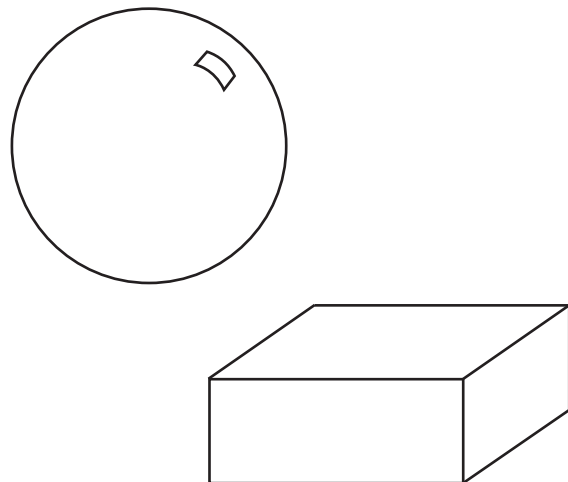

Soy un _____.

COPYRIGHT © 2020 JUMP MATH: PROHIBIDA LA REPRODUCCIÓN. EDICIÓN EN ESPAÑOL.

MD1-7 Clasificar

Podemos **clasificar** cualquier cosa en **grupos**.

Las cosas que clasificamos se llaman **datos**.

Hay datos que no pertenecen a ningún grupo.

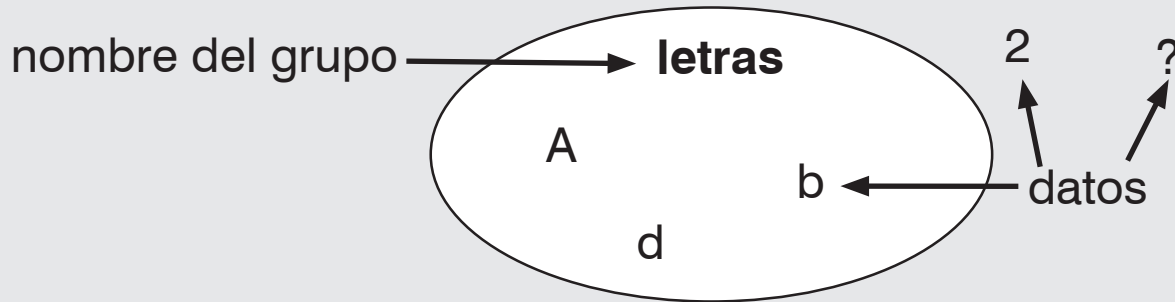

Clasifica los datos.

1. ~~t~~ ~~5~~ ! E = 7 s

5

letras

t

2. E 3 7 s < 8 d 9

números

3. A b 3 △ 4 k 12 R

letras

4. A b 3 △ 4 k 12 R

números

Clasifica los datos.

5.

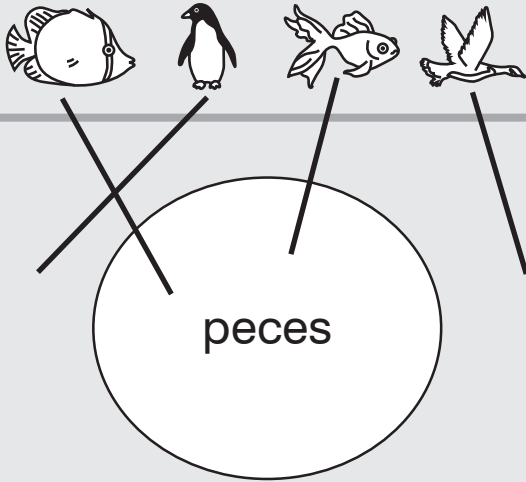

6.

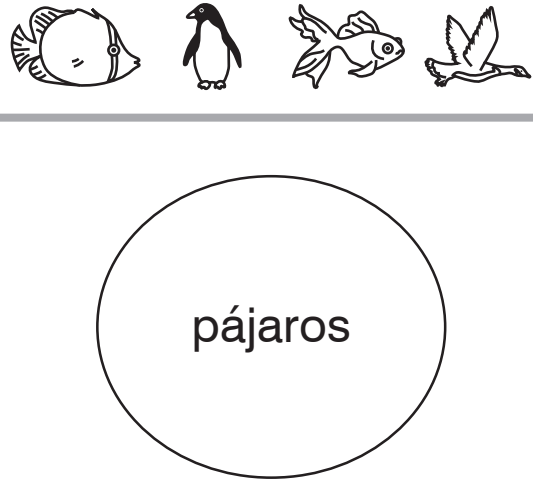

7.

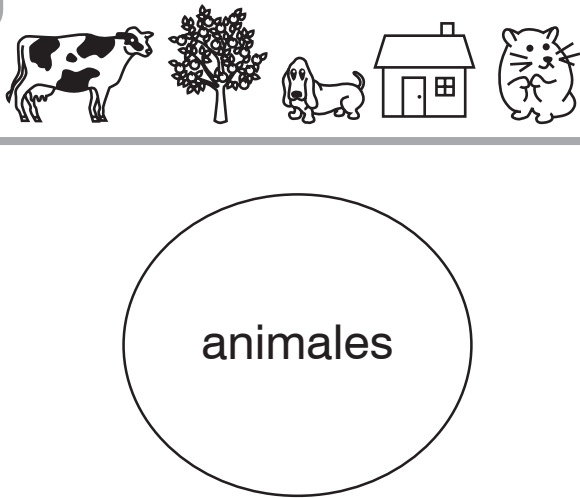

8.



9.

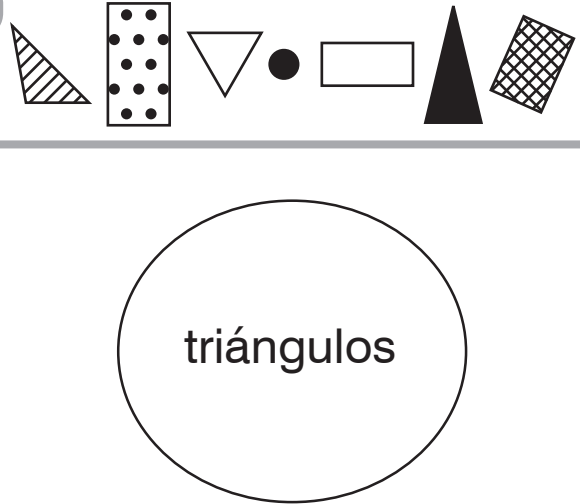

10.

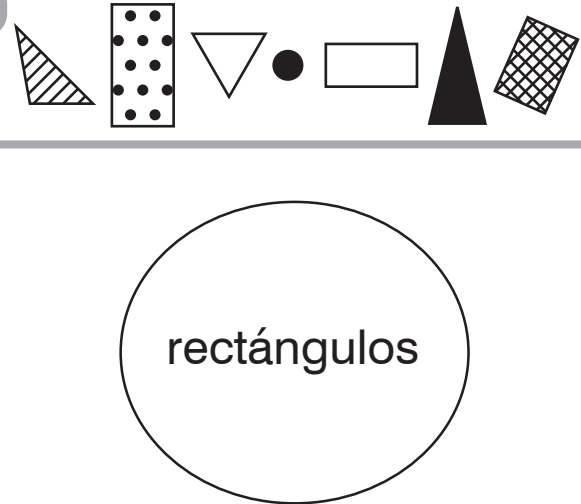

COPYRIGHT © 2020 JUMP MATH: PROHIBIDA LA REPRODUCCIÓN. EDICIÓN EN ESPAÑOL.

MD1-8 Clasificar en grupos distintos

Clasifica los datos.

1.



frutas

verduras

2.



zapatos

botas

3.

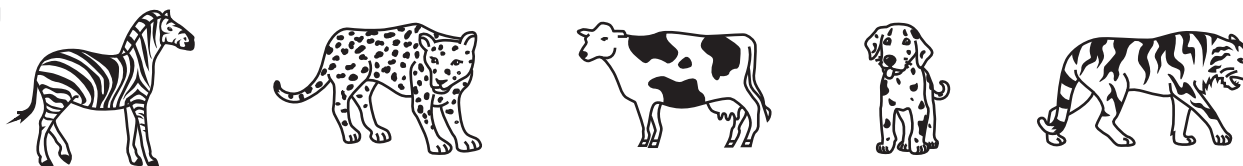

animales con
manchas

animales con
rayas

Hay objetos que no pertenecen a ningún grupo.

Clasifica los datos.

4.

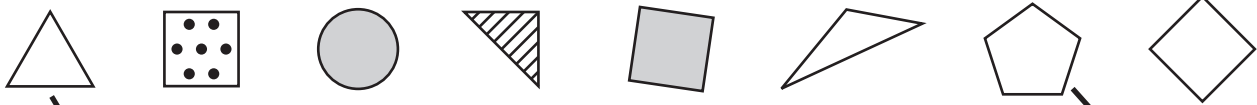

triángulos

cuadrados

5.



3 lados

4 lados

6.



más de
3 lados

3 lados

COPYRIGHT © 2020 JUMP MATH: PROHIBIDA LA REPRODUCCIÓN. EDICIÓN EN ESPAÑOL.

Clasifica los datos.

7.



triángulos cuadrados círculos

8.

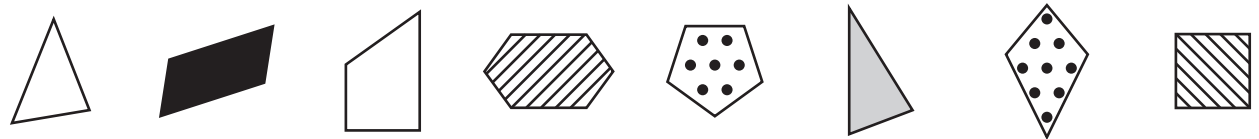

3 vértices 4 vértices más de 4 vértices

9.

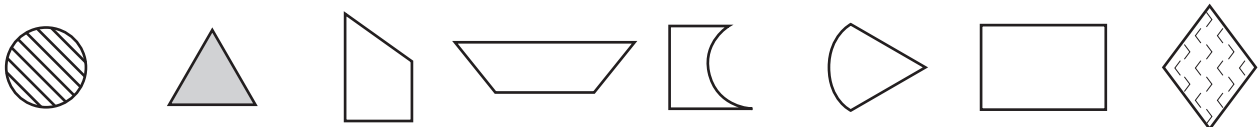

2 lados 3 lados 4 lados

MD1-9 Clasificar y representar

Clasifica los datos.

Copia los datos clasificados en la tabla.

1.

~~L~~ a g m 4 5 b E 8 N

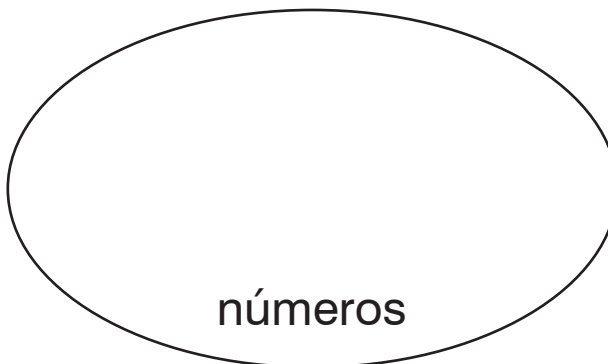
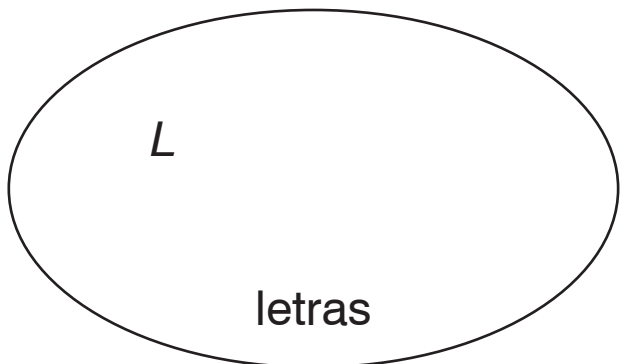

Letras	L						
Números							

2.

en pan dos no pie sí de

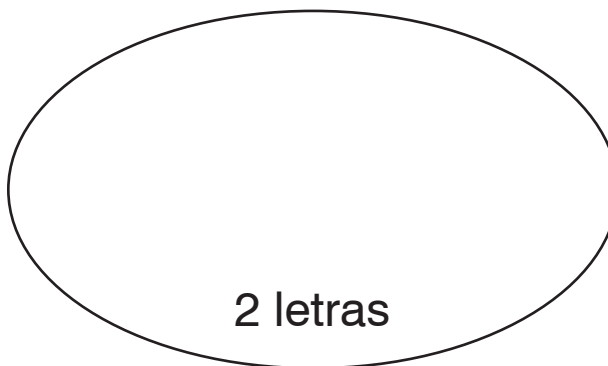
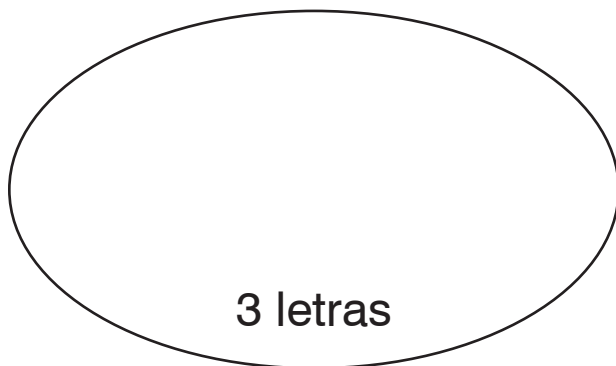

3 letras				
2 letras				

- Clasifica los datos.
- Copia los datos clasificados en la tabla.

3.

té cal y mi sal col fa

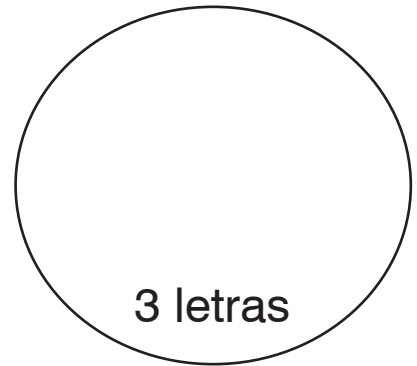
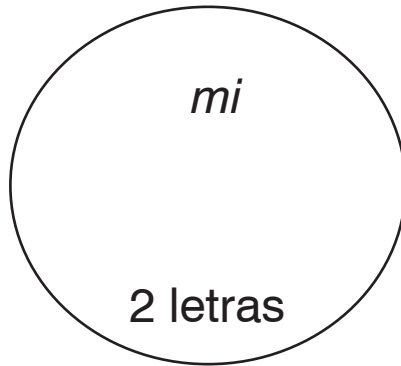
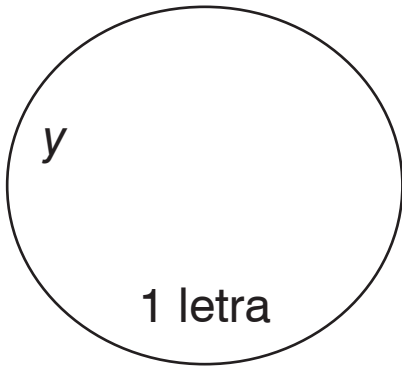

1 letra	y			
2 letras	mi			
3 letras				

Observa la tabla.

- Completa los espacios.

4.

¿Cuántas palabras de 2 letras has clasificado? _____

5.

¿Cuántas palabras de 3 letras has clasificado? _____

6.









¿Cuántas palabras has clasificado en total? _____

MD1-10 Pictogramas

Completa los espacios.

1.







Hora de comer

En casa							<u> 5 </u> en casa
En el colegio							<u> 3 </u> en el colegio

Hay más alumnos que comen en casa .

2.



Mitones o guantes

Mitones						<u> </u> llevan mitones.
Guantes						<u> </u> llevan guantes.

Hay más alumnos que .

3.

Ropa de Laia

	
Faldas	Shorts

Laia tiene faldas.



Tiene shorts.

Tiene menos

que .

4.

Jardín de Juan

		
Tulipanes	Rosas	Geranios

Juan tiene rosas.

Tiene el mismo número de











que de .

COPYRIGHT © 2020 JUMP MATH: PROHIBIDA LA REPRODUCCIÓN. EDICIÓN EN ESPAÑOL.

¿Cuántos más o cuántos menos?

5.

Ir al colegio

Bus							
Caminando							

bus









caminando

$$\boxed{7} - \boxed{3} = \underline{4}$$

Hay 4 alumnos más que van al colegio caminando que en bus.

6.

Bebida para comer

Jugo							
Agua							

jugo













aguas

$$\boxed{\quad} - \boxed{\quad} = \underline{\quad}$$

Hay personas más que beben jugo que agua.

7.

Pájaros que hemos visto

Chincoles							
Gorriones							

chincoles

gorriones

$$\boxed{\quad} - \boxed{\quad} = \underline{\quad}$$

Hemos visto gorriones más que chincoles.

Dibuja un ○ para representar los datos.

¿Cuántos más o cuántos menos?

8.

Deportes que practicamos

Hockey	○	○	○		
Fútbol					

3 practican hockey.

5 practican fútbol.

Hay __ alumnos más que practican _____ que _____.

9.

Mano con la que escribimos

Mano izquierda						
Mano derecha						

2 mano izquierda

6 mano derecha

Hay ____ personas menos que escriben con la mano _____.

10.

Mascotas que tenemos

Gato					
Hámster					
Pez					

4 gatos

5 hámsteres

1 pez

Tenemos 1 hámster más que _____.

Tenemos 3 _____ más que _____.

Tenemos 4 _____ más que _____.

MD1-11 Tablas de frecuencias

La **tabla de frecuencias** muestra una marca para cada voto.

Cada / significa 1 voto.

Encuentra los totales.

1.

Colación preferida

	Frecuencia	Total
Leche	///	3
Manzana	//	2
Galletas	////	4

2.

Mascota preferida

	Frecuencia	Total
Perro	//	
Gato	////	
Pez	//	

3.

Fruta preferida

	Frecuencia	Total
Kiwi	/	
Manzana	////	
Uva	///	

¿Qué fruta es la que más gusta?

4.

Color preferido

	Frecuencia	Total
Rojo	/	
Amarillo	//	
Azul	////	

¿Qué color es el que menos gusta?

Escribe los totales.

5.

3 amigos van de excursión.
Cada uno apunta cuántos pájaros ve.

Número de pájaros



	Frecuencia	Total
Miguel	///	3
Blanca	////	
Ricardo	/	

Responde las preguntas.

6.

¿Cuántos pájaros más ve Miguel que Ricardo?

7.

¿Quién ve más pájaros?

8.

¿Cuántos pájaros ven en total Miguel y Ricardo?
Expresa la respuesta con una expresión numérica.

Construye un pictograma a partir de la tabla de frecuencias.

9.

Verdura preferida

	Frecuencia	Total
Repollo	///	3
Lechuga	////	
Acelga	//	

Verdura preferida

Col	○	○	○			
Lechuga						
Acelga						

○ significa 1.

10.

Asignatura preferida

	Frecuencia	Total
Dibujo	///	
Matemáticas	////	
Música	///	

Asignatura preferida

Dibujo					
Matemáticas					
Música					

○ significa 1.

11. EXTRA

+++ significa 5.

Animal preferido

	Frecuencia	Total
León	+++	6
Ballena	///	
Oso	+++ //	

Animal preferido

León						
Ballena						
Oso						





○ significa 1.

MD1-12 Más tablas y pictogramas

Observa el pictograma y responde las preguntas.

1.

Actividades extraescolares

			
Deporte	Dibujo	Música	Teatro

¿Cuántos alumnos practican deporte? _____

¿Cuántos alumnos más estudian música que dibujo? _____

2. EXTRA

Color del pelo

Rubio	✓	✓	✓	✓	✓		
Castaño	✓	✓	✓	✓	✓	✓	✓
Pelirrojo	✓	✓	✓				
Negro	✓	✓	✓	✓	✓	✓	

¿Cuántos alumnos menos tienen el pelo pelirrojo que castaño? _____

¿Cuántos alumnos tienen el pelo rubio o negro? _____

Fruta	Total
Manzana	8
Plátano	4
Uva	7

Una profesora pregunta a los alumnos cuál es su fruta preferida.

En una tabla anota el número de alumnos que escoge cada fruta.



Construye un pictograma con los datos. Usa un ○ para una fruta.

3.

Manzana								
Plátano								
Uva								

Observa el pictograma y responde las preguntas.

4.

¿Cuántos alumnos más prefieren manzana que plátano?

5.

¿Cuántos alumnos menos prefieren plátano que uva?

6.

¿Cuántos alumnos hay en la clase?

7.

Escribe dos preguntas más sobre los datos.